

BOTTOM MOUNT REFRIGERATOR

Use & Care Guide

Table of Contents.....2

RÉFRIGÉRATEUR SUPERPOSÉ

Guide d'utilisation et d'entretien

Table des matières.....2

الثلاجة ذات المُجمّد السفلي

دليل الاستخدام والعناية

جدول المحتويات.....2

Table of Contents

REFRIGERATOR SAFETY	3	Using the Controls	8
Proper Disposal of Your Old Refrigerator	4	Crisper Humidity Control	9
INSTALLATION INSTRUCTIONS	5	Ice Maker and Ice Storage Bin	9
Unpack the Refrigerator	5	Water and Ice Dispensers	10
Before Use	5	Water Filtration System	11
Location Requirements	6	REFRIGERATOR CARE	12
Handle Removal and Replacement	6	Cleaning	12
Remove and Replace Doors and Hinges	7	Changing the Light Bulb	12
Connect the Water Supply	7	TROUBLESHOOTING	13
Adjust the Doors	7	Refrigerator Operation	13
REFRIGERATOR USE	8	Temperature and Moisture	13
Opening and Closing Doors	8	Ice and Water	14

Table des matières

SÉCURITÉ DU RÉFRIGÉRATEUR	15	Utilisation des commandes.....	20
Mise au rebut adéquate de votre ancien réfrigérateur	16	Réglage de l'humidité dans le bac à légumes.....	21
INSTRUCTIONS D'INSTALLATION	17	Machine à glaçons et bac d'entreposage à glaçons.....	21
Déballage du réfrigérateur	17	Distributeurs d'eau et de glaçons	22
Avant utilisation	17	Système de filtration d'eau.....	23
Exigences d'emplacement	18	ENTRETIEN DU RÉFRIGÉRATEUR	23
Démontage et réinstallation des poignées.....	18	Nettoyage	23
Démontage et réinstallation des portes et charnières	19	Changement de l'ampoule d'éclairage	24
Raccordement à la canalisation d'eau.....	19	DÉPANNAGE	24
Réglage des portes	19	Fonctionnement du réfrigérateur	24
UTILISATION DU RÉFRIGÉRATEUR	19	Température et humidité	25
Ouverture et fermeture des portes.....	19	Glaçons et eau	25

جدول المحتويات

5.....	استخدام أزرار التحكم.....	1.....	سلامة الثلاجة.....
6.....	التحكم في رطوبة درج الخضروات.....	1.....	التخلص السليم من الثلاجة القديمة.....
6.....	صانع الثلج وصندوق تخزين الثلج.....	2.....	إرشادات التركيب.....
7.....	موزعا المياه والثلج.....	2.....	إزالة مواد التغليف من الثلاجة.....
8.....	نظام ترشيح المياه.....	2.....	قبل الاستخدام.....
9.....	العناية بالثلاجة.....	3.....	متطلبات مكان التركيب.....
9.....	التنظيف.....	3.....	فك المقيض وإعادة تركيبه.....
9.....	تغيير مصباح الإضاءة.....	4.....	فك الأبواب والمفصلات وإعادة تركيبها.....
10.....	استكشاف الأعطال وإصلاحها.....	4.....	توصيل مصدر المياه.....
10.....	تشغيل الثلاجة.....	4.....	ضبط الأبواب.....
10.....	درجة الحرارة والرطوبة.....	5.....	استخدام الثلاجة.....
11.....	الثلج والمياه.....	5.....	فتح الأبواب وإغلاقها.....

REFRIGERATOR SAFETY

Your safety and the safety of others are very important.

We have provided many important safety messages in this manual and on your appliance. Always read and obey all safety messages.



This is the safety alert symbol.

This symbol alerts you to potential hazards that can kill or hurt you and others.

All safety messages will follow the safety alert symbol and either the word “DANGER” or “WARNING.”
These words mean:

 **DANGER**

You can be killed or seriously injured if you don't immediately follow instructions.

 **WARNING**

You can be killed or seriously injured if you don't follow instructions.

All safety messages will tell you what the potential hazard is, tell you how to reduce the chance of injury, and tell you what can happen if the instructions are not followed.

IMPORTANT SAFETY INSTRUCTIONS

WARNING: To reduce the risk of fire, electric shock, or injury when using your refrigerator, follow these basic precautions:

- Plug into a grounded (earthed) outlet.
- Do not remove ground prong.
- Do not use an adapter.
- Do not use an extension cord.
- Disconnect power before servicing.
- Replace all parts and panels before operating.
- Remove doors from your old refrigerator.
- Use nonflammable cleaner.
- Do not use mechanical, electrical or chemical means other than those recommended by the Manufacturer to speed up the defrost process.
- Do not store or use petrol, flammable liquids or gas in the vicinity of this or other electrical appliances. The fumes can cause fires or explosions.
- Do not store explosive substances such as aerosol cans with a flammable propellant in this refrigerator.
- Do not use or place electrical devices inside the refrigerator compartments if they are not of the type expressly authorized by the Manufacturer.
- Use two or more people to move and install refrigerator.
- Disconnect power before installing ice maker (on ice maker kit ready models only).
- A qualified service technician must install the water line and ice maker.
- Use a sturdy glass when dispensing ice (on some models).
- Do not eat ice cubes or ice lollies immediately after taking them out of the freezer since they may cause cold burns.
- Do not swallow the contents (non-toxic) of the ice packs (in some models).
- This appliance is not intended for use by persons (including children) with reduced physical, sensory or mental capabilities, or lack of experience and knowledge, unless they have been given supervision or instruction concerning use of the appliance by a person responsible for their safety.
- To avoid the risk of children becoming trapped and suffocating, do not allow them to play or hide inside the refrigerator.
- If the power supply cord is damaged, it must be replaced by the manufacturer or its service agent or a similarly qualified person in order to avoid a hazard.

SAVE THESE INSTRUCTIONS

Proper Disposal of Your Old Refrigerator

⚠ WARNING

Suffocation Hazard

Remove doors from your old refrigerator.

Failure to do so can result in death or brain damage.

IMPORTANT: Child entrapment and suffocation are not problems of the past. Junked or abandoned refrigerators are still dangerous – even if they will sit for “just a few days.” If you are getting rid of your old refrigerator, please follow these instructions to help prevent accidents.

Before You Throw Away Your Old Refrigerator or Freezer:

- When scrapping the refrigerator, make it unusable by cutting off the power cable.
- Take off the doors so that children cannot climb inside and become trapped.
- Leave the shelves in place so that children may not easily climb inside.

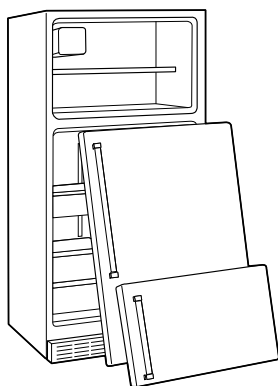

Scrapping and Disposal

IMPORTANT: Scrap the refrigerator in compliance with local regulations on waste disposal, taking it to a special collection centre; do not leave the refrigerator unattended even for a few days, since it is a potential source of danger for children.

- The appliance is manufactured using recyclable material. This appliance is marked in compliance with European Directive 2002/96/EC on Waste, Electrical and Electronic Equipment (WEEE). By ensuring the correct disposal of this appliance, you can help prevent potentially negative consequences for the environment and the health of persons.
- This symbol on the appliance, or on the accompanying documents, indicates that this appliance should not be treated as domestic waste but must be taken to a special collection centre for the recycling of electrical and electronic equipment. 
- For further information on the treatment, recovery and recycling of this product, contact your competent local office, the household waste collection service or the shop where you purchased the appliance.
- This appliance does not contain CFCs. The refrigerant circuit contains R134a (HFC) or R600a (HC) (see the rating plate inside the appliance).
- Appliances with Isobutane (R600a): Isobutane is a natural gas without environmental impact, but is flammable. Therefore, make sure the refrigerant circuit pipes are not damaged.
- This product may contain Fluorinated Greenhouse Gases covered by the Kyoto Protocol; the refrigerant gas is inside a hermetically sealed system. Refrigerant gas: R134a has a Global Warming Potential of (GWP) 1300.

Declaration of Conformity

- This appliance has been designed for preserving food and is manufactured in compliance with Regulation (CE) No. 1935/2004.
- This appliance has been designed, manufactured and marketed in compliance with:
 - Safety objectives of the “Low Voltage” Directive 2006/95/CE (which replaces 73/23/CEE and subsequent amendments).
 - The protection requirements of Directive “EMC” 2004/108/EC.

INSTALLATION INSTRUCTIONS

Unpack the Refrigerator

IMPORTANT: A qualified engineer must unpack and connect the refrigerator in accordance with these installation instructions.

! WARNING

Excessive Weight Hazard

Use two or more people to move and install refrigerator.

Failure to do so can result in back or other injury.

Remove the Packaging

- Remove tape and glue residue from surfaces before turning on the refrigerator. Rub a small amount of liquid dish soap over the adhesive with your fingers. Wipe with warm water and dry.
- Do not use sharp instruments, rubbing alcohol, flammable fluids, or abrasive cleaners to remove tape or glue. These products can damage the surface of your refrigerator. For more information, see “Refrigerator Safety.”

When Moving Your Refrigerator:

Your refrigerator is heavy. When moving the refrigerator for cleaning or service, be sure to cover the floor with cardboard or hardboard to avoid floor damage. Always pull the refrigerator straight out when moving it. Do not wiggle or “walk” the refrigerator when trying to move it, as floor damage could occur.

- After unpacking the refrigerator, make sure it is not damaged and that the door closes properly. Any damage must be reported to the dealer within 24 hours of delivery of the refrigerator.
- Dispose of/recycle all packaging materials. The packing material which bears this symbol is 100% recyclable. For disposal, comply with the local regulations. Keep the packing materials (plastic bags, polystyrene parts, etc.) out of the reach of children, as they are a potential source of danger.



Before Use

IMPORTANT:

- To ensure best use of your refrigerator, read the operating instructions which contain a description of the refrigerator and other useful advice.
- Wait at least 2 hours before turning on the refrigerator to ensure that the refrigerant circuit is fully efficient.

Electrical Requirements

IMPORTANT: Installation and the electrical connection must be carried out by a qualified technician according to the manufacturers’ instructions and in compliance with the local safety regulations.

- The refrigerator is designed to operate on a separate 220-240 volt, 10 amp, 50/60 Hz cycle time.
- Make sure the voltage specified on the rating plate corresponds to that of your home.
- It must be possible to disconnect the appliance from the power supply by unplugging it or by means of a mains two-pole switch installed upstream of the socket.
- Power cable modification or replacement must be carried out only by qualified personnel or by After-sales Service.

Clean Before Using

After you remove all of the packaging materials, clean the inside of your refrigerator before using it. See the cleaning instructions in “Refrigerator Care.”

Important information to know about glass shelves and covers:

Do not clean glass shelves or covers with warm water when they are cold. Shelves and covers may break if exposed to sudden temperature changes or impact, such as bumping. Tempered glass is designed to shatter into many small, pebble-size pieces. This is normal. Glass shelves and covers are heavy. Use both hands when removing them to avoid dropping.

Food Storage

- Use the refrigerator compartment only for storing fresh food and the freezer compartment only for storing frozen food, freezing fresh food and making ice cubes.
- Do not store glass containers with liquids in the freezer compartment because they may break.
- Avoid storing unwrapped food in direct contact with internal surfaces of the refrigerator or freezer compartments.

Location Requirements

! WARNING



Explosion Hazard

Keep flammable materials and vapors, such as gasoline, away from refrigerator.

Failure to do so can result in death, explosion, or fire.

Install and level the refrigerator on a floor strong enough to hold its weight and in a place suitable for its size and use.

IMPORTANT: This refrigerator is designed for indoor, household and similar applications such as:

- Staff kitchen areas in shops, offices and other working environments.
- Farmhouses and by clients in hotels, motels and other residential type environments.
- Bed and breakfast type environments.

Ventilation

Install the refrigerator in a dry and well-ventilated place.

To ensure proper ventilation for your refrigerator, allow for a 1/2" (1.25 cm) of space on each side and at the top. Allow for a 1" (2.54 cm) space behind the refrigerator. If your refrigerator has an ice maker, allow extra space at the back for the water line connections. When installing your refrigerator next to a fixed wall, leave a 3 3/4" (9.5 cm) minimum space between the refrigerator and wall to allow the door to swing open.

NOTE: Keep the refrigerator ventilation openings clear.

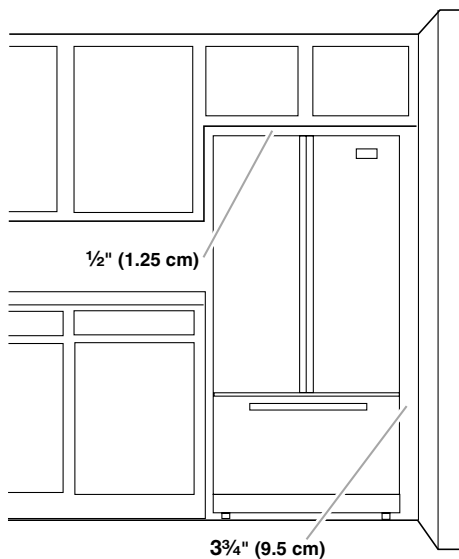

Temperature

This refrigerator is designed for operation in places where the temperature comes within the following ranges, according to the climatic class shown on the rating plate. The refrigerator may not work properly if it is left for a long time at a temperature outside the specified range.

NOTE: It is recommended that you do not install the refrigerator near a heat source, such as an oven or radiator.

Climatic Class	Amb. T. (°C)	Amb. T. (°F)
SN	From 10 to 32	From 50 to 90
N	From 16 to 32	From 61 to 90
ST	From 16 to 38	From 61 to 100
T	From 16 to 43	From 61 to 110

Handle Removal and Replacement

Measure the door opening and the depth and width of the refrigerator. Remove handles or doors, if necessary.

Refrigerator Door Handles

IMPORTANT: To avoid scratching the finish, do not press the handles into the refrigerator when replacing them.

To remove the handle:

1. Grasp the lower part of the handle firmly, slide the handle up and pull the handle straight out from the door.
2. Repeat Step 1 to remove the handle from the adjacent door.

To replace the handle:

1. Position the handle so that the large holes in the mounting clips are down and align the holes with the door studs.
2. Rotate the handle so that the mounting clips are flat against the door and slide the handle down to engage.

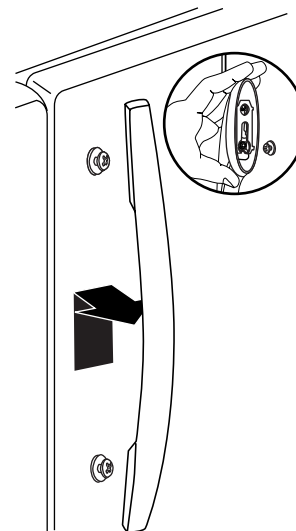

Freezer Drawer Handle

To remove the handle:

1. Slide the handle to the left to disengage the slots in the mounting clip from the drawer studs, and pull it off of the drawer.

To replace the handle:

1. Position the handle so that the large holes in the mounting clips are aligned with the door studs.
2. Rotate the handle so that the mounting clips are flat against the drawer and slide the handle toward the right to engage.

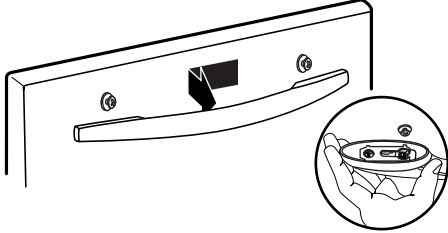

Remove and Replace Doors and Hinges

IMPORTANT: Contact a qualified engineer to perform this task.

Connect the Water Supply

IMPORTANT: Contact a qualified engineer to perform this task.

- Follow local water and electrical company connection regulations.
- Complete water supply connection before electrical supply connections.
- Use the pipe supplied with the new appliance; do not reuse that of the previous appliance.
- All appliances equipped with an automatic ice maker and water dispenser must be connected to a water supply that delivers only drinking water (with mains water pressure of between 0.17 and 0.81 Mpa [1.7 and 8.1 bar]). Automatic ice makers and/or water dispensers not directly connected to the water supply must be filled with drinking water only.

Adjust the Doors

IMPORTANT:

- Your refrigerator has two adjustable, front leveling screws – one on each side of the refrigerator base. If your refrigerator seems unsteady or you want the door to close easier, use the instructions below.
- Before moving the refrigerator, raise the leveling screws so the front rollers are touching the floor.

1. Remove the base grille. Grasp the grille firmly and pull it toward you.

NOTE: Depending on your model, you may need to remove two screws before removing the base grille.

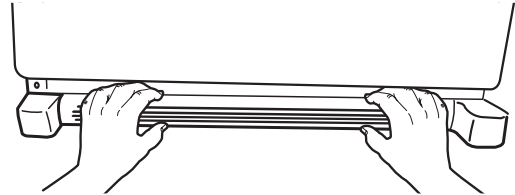

2. Raise or lower the cabinet.

Using a 1/4" hex driver, turn the leveling screw on each side to raise or lower that side of the refrigerator.

NOTE: Having someone push against the top of the refrigerator takes some weight off the leveling screws. This makes it easier to turn the screws. It may take several turns of the leveling screw to adjust the tilt of the refrigerator.

- To raise, turn the leveling screw clockwise.
- To lower, turn the leveling screw counterclockwise.

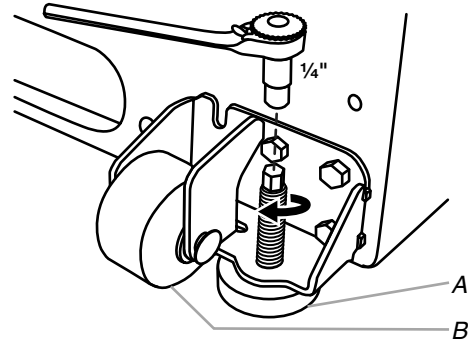

A. Leveling screw

3. Open the door again to make sure that it closes as easily as you like. If not, tilt the refrigerator slightly more to the rear by turning both leveling screws clockwise. It may take several more turns, and you should turn both screws the same amount.
4. Replace the base grille.

REFRIGERATOR USE

Opening and Closing Doors

There are two refrigerator compartment doors. The doors can be opened and closed either separately or together.

There is a vertically-hinged seal on the left refrigerator door.

- When the left side door is opened, the hinged seal automatically folds inward so that it is out of the way.
- When both doors are closed, the hinged seal automatically forms a seal between the two doors.

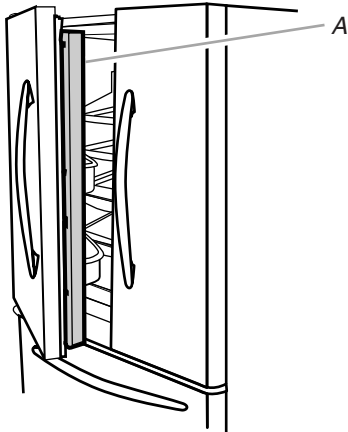

A. Hinged seal

Using the Controls

The refrigerator and freezer controls are located on the dispenser panel.

IMPORTANT: The display screen on the dispenser control panel will turn off automatically and enter “sleep” mode when the control buttons and dispenser levers have not been used for 2 minutes or more. While in “sleep” mode, the first press of a control button will only reactivate the display screen, without changing any settings. After reactivation, changes to any settings can then be made. If no changes are made within 2 minutes, the display will re-enter “sleep” mode.

- Touch any control button on the dispenser panel to activate the display screen. The home screen will appear as shown.

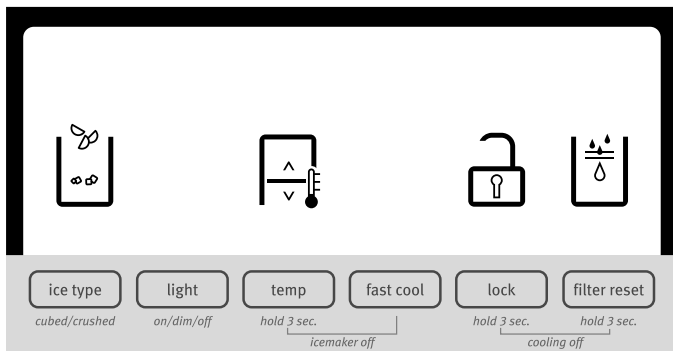

Adjusting the Controls

For your convenience, your refrigerator and freezer controls are preset at the factory. When you first install your refrigerator, make sure that the controls are still set to the “mid-settings.” The factory recommended set points are 38°F (3°C) for the refrigerator and 0°F (-18°C) for the freezer.

IMPORTANT:

- Wait 24 hours before you put food into the refrigerator. If you add food before the refrigerator has cooled completely, your food may spoil.
- **NOTE:** Adjusting the set points to a colder than recommended setting will not cool the compartments any faster.
- If the temperature is too warm or too cold in the refrigerator or freezer, first check the air vents to be sure they are not blocked before adjusting the controls.
- The preset temperatures should be correct for normal household usage. The controls are set correctly when milk or juice is as cold as you like and when ice cream is firm.
- Wait at least 24 hours between adjustments. Recheck the temperatures before other adjustments are made.

To view and adjust the set points, press and hold the TEMP button for 3 seconds. When adjust mode is activated, adjusting information will appear on the display screen.

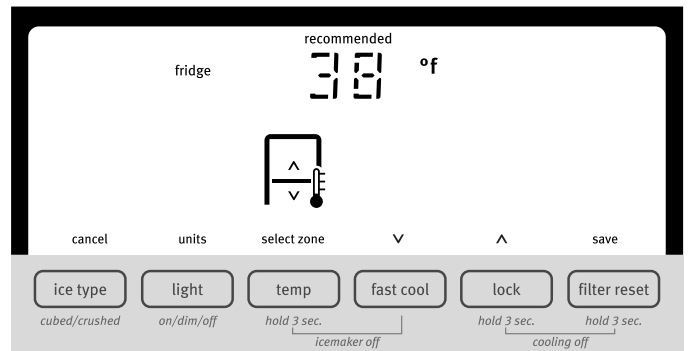

NOTE: To view Celsius temperatures, press the LIGHT button when adjust mode is activated. To return the display setting to Fahrenheit, press LIGHT again.

- When adjust mode is activated, the display screen shows the refrigerator set point and “FRIDGE” appears.
- Press LOCK to raise the set point, or press FAST COOL to lower the set point.
- When you have finished viewing (and adjusting if desired) the refrigerator set point, press TEMP to change the display to show the freezer set point. When the zone has been changed, “FREEZER” appears on the display screen.
- Press LOCK to raise the set point, or press FAST COOL to lower the set point.
- When you have finished viewing (and adjusting if desired) both the refrigerator and freezer set points, press FILTER to save the settings.

NOTE: To exit without saving changes, press ICE TYPE at any time while in adjust mode, or allow about 60 seconds of inactivity and adjust mode will turn off automatically.

When adjusting temperature set points, use the following chart as a guide.

CONDITION:	TEMPERATURE ADJUSTMENT:
REFRIGERATOR too cold	REFRIGERATOR Setting 1° higher
REFRIGERATOR too warm	REFRIGERATOR Setting 1° lower
FREEZER too cold	FREEZER Setting 1° higher
FREEZER too warm / Too little ice	FREEZER Setting 1° lower

The set point range for the refrigerator is 33°F to 45°F (0°C to 7°C). The set point range for the freezer is -5°F to 5°F (-21°C to -15°C).

Cooling On/Off

Your refrigerator and freezer will not cool when cooling is turned off.

- To turn cooling off, press and hold the LOCK and FILTER RESET buttons at the same time for 3 seconds. When cooling is off, “cooling off” will appear on the display screen.

IMPORTANT: To avoid unintentionally locking the dispenser or changing other settings, be sure to press both buttons at exactly the same time.

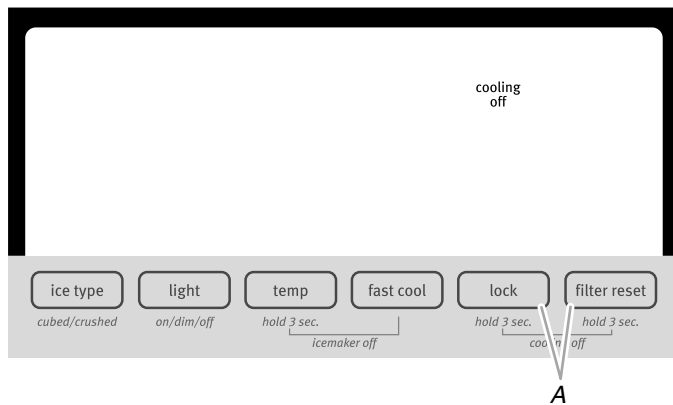

A. Press LOCK and FILTER RESET at the same time.

- Press and hold LOCK and FILTER RESET for 3 seconds again to turn cooling back on.

Additional Features

Fast Cool

The Fast Cool feature assists with periods of high refrigerator use, full grocery loads, or temporarily warm room temperatures.

- Press FAST COOL to set the freezer and refrigerator to the lowest temperature setting. When the feature is on, the Fast Cool icon will appear on the dispenser display screen. The Fast Cool feature will remain on for 24 hours unless manually turned off.



- To manually turn off the Fast Cool feature, press FAST COOL again or adjust the refrigerator temperature set point. The Fast Cool icon will disappear when the feature is off.

NOTE: Setting the freezer to a colder temperature may make some foods, such as ice cream, harder.

Door Ajar Alarm

The Door Ajar Alarm feature sounds an alarm when the refrigerator or freezer door is open for 5 minutes and the product cooling is turned on. The alarm will repeat every 2 minutes. Close both doors to turn it off. The feature then resets and will reactivate when either door is left open again for 5 minutes.

NOTE: To mute the audible alarm while keeping the doors open, such as while cleaning the inside of the refrigerator, press any button on the control panel. The alarm sound will be temporarily turned off, but the Door Ajar icon will still be displayed on the dispenser control panel.



Water Filter Status Light and Filter Reset

The filter reset control allows you to restart the water filter status tracking feature each time you replace the water filter. See “Water Filtration System.”

- Press and hold FILTER RESET for 3 seconds, until the “Replace Filter” light turns off.

Crisper Humidity Control

You can control the amount of humidity in the moisture-sealed crisper. Depending on your model, adjust the control to any setting between FRUIT and VEGETABLES or LOW and HIGH.

FRUIT/LOW (open) for best storage of fruits and vegetables with skins.

VEGETABLES/HIGH (closed) for best storage of fresh, leafy vegetables.

Ice Maker and Ice Storage Bin

IMPORTANT:

- Flush the water system before turning on the ice maker. See “Water and Ice Dispensers.”
- The ice maker and storage bin are located in the upper left-hand side of the refrigerator compartment.

Turning the Ice Maker On/Off

The ice maker has an automatic shutoff. When the ice maker is on, sensors will automatically stop ice production when the storage bin is full. The ice maker will remain set to ON, and ice production will resume when the bin is no longer full.

To manually turn off the ice maker, press TEMP and FAST COOL at the same time and hold for 3 seconds until the “Ice Maker Off” icon lights up. When the ice maker is set to OFF, it will stop producing ice.

Pressing and holding TEMP and FAST COOL again for 3 seconds turns on the ice maker and the “Ice Maker Off” icon disappears.

Removing and Replacing Ice Storage Bin

To Remove the Ice Storage Bin:

1. Hold the base of the storage bin and press the release button.
2. Pull out the storage bin.

To Replace the Ice Storage Bin:

IMPORTANT: It may be necessary to turn the auger driver, behind the ice bin, counterclockwise to properly align the ice bin with the auger driver. The ice storage bin must be locked in place for proper ice dispensing.

1. Slide the ice bin into the guide rails located on either side of the enclosure.
2. Push the ice bin in until resistance is felt. Raise the front slightly and push the ice bin in until an audible “click” is heard.

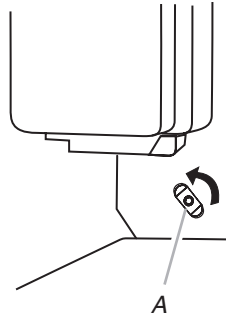

A. Auger driver

Ice Production Rate

- Allow 24 hours to produce the first batch of ice. Discard the first three batches of ice produced.
- The ice maker should produce approximately 8 to 12 batches of ice in a 24-hour period.
- To increase ice production, lower the freezer and refrigerator temperature. See “Using the Controls.” Wait 24 hours between adjustments.

NOTE: Setting the freezer to a colder temperature may make some foods, such as ice cream, harder.

Remember

- The quality of your ice will be only as good as the quality of the water supplied to your ice maker. Avoid connecting the ice maker to a softened water supply. Water softener chemicals (such as salt) can damage parts of the ice maker and lead to poor quality ice. If a softened water supply cannot be avoided, make sure the water softener is operating properly and is well maintained.
- Do not use anything sharp to break up the ice in the bin. This can cause damage to the ice bin and dispenser mechanism.
- Do not store anything in the ice storage bin.

Water and Ice Dispensers

NOTES:

- The display screen on the dispenser control panel will turn off automatically and enter “sleep” mode when the control buttons and dispenser levers have not been used for 2 minutes or more. While in “sleep” mode, the first press of a control button will only reactivate the display screen, without changing any settings. After reactivation, changes to any settings can then be made. If no changes are made within 2 minutes, the display will re-enter “sleep” mode.
- The dispensing system will not operate when the refrigerator door is open.
- Allow 24 hours for the refrigerator to cool down and chill water.
- Allow 24 hours to produce the first batch of ice. Discard the first three batches of ice produced.

Cleaning, Sanitizing and Maintenance

IMPORTANT: Failure to follow the instructions regarding sanitizing can compromise the hygienic safety of the water dispensed.

- When using the refrigerator for the first time, and each time the water filter is changed, flush the water system. Discard the first 15 litres of water, equivalent to 6 to 7 minutes of dispensing (not necessarily consecutive, but before initial consumption) and discard the ice produced in the first 24 hours.
- If the water dispenser has not been used for more than 5 days, it is advisable to clean the circuit and run off the first litre of water.
- Clean the ice bin regularly using only drinking water for cleaning the ice bin.
- The water filter must be changed when indicated on the control panel or when the ice/water dispenser has not been used for more than 30 days.
- With each water filter replacement, sanitise the ice and /or water dispensing system using a food grade disinfectant (with sodium hypochlorite), which does not alter the characteristics of the materials, or use the “Sanitising Kit” available from the After-Sales Service. Rinse with at least 2 litres of water before use.
- Only original spare parts supplied by the manufacturer should be used when replacing components in the ice and water dispenser.

Flushing the Water System

1. Use a sturdy container to depress and hold the water dispenser lever for 5 seconds, then release it for 5 seconds. Repeat until water begins to flow.
2. Once water begins to flow, continue depressing and releasing the dispenser lever (5 seconds on, 5 seconds off) until a total 15 litres has been dispensed. This will flush air from the filter and water dispensing system, and prepare the water filter for use. Additional flushing may be required in some households. As air is cleared from the system, water may spurt out of the dispenser.

The Water Dispenser

IMPORTANT: Dispense enough water every week to maintain a fresh supply.

To Dispense Water:

1. Press a sturdy glass against the water dispenser lever.
2. Remove the glass to stop dispensing.

The Ice Dispenser

Ice dispenses from the ice maker storage bin in the freezer when the dispenser lever is pressed. To turn off the ice maker, see “Ice Maker and Storage Bin.”

Your ice maker can produce both crushed and cubed ice. Before dispensing ice, select which type of ice you prefer by pressing the ICE TYPE button.

The display screen indicates which type of ice is selected.

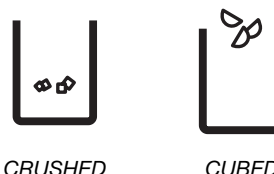

For crushed ice, cubes are crushed before being dispensed. This may cause a slight delay when dispensing crushed ice. Noise from the ice crusher is normal, and pieces of ice may vary in size. When changing from crushed to cubed, a few ounces of crushed ice will be dispensed along with the first cubes.

To Dispense Ice:

1. Make sure the desired type of ice is selected. To switch between cubed and crushed, press ICE TYPE.

⚠ WARNING



Cut Hazard

Use a sturdy glass when dispensing ice.

Failure to do so can result in cuts.

2. Press a sturdy glass against the ice dispenser lever. Hold the glass close to the dispenser opening so ice does not fall outside of the glass.
IMPORTANT: You do not need to apply a lot of pressure to the lever in order to activate the ice dispenser. Pressing hard will not make the ice dispense faster or in greater quantities.
3. Remove the glass to stop dispensing.
NOTE: Ice may continue to dispense for up to 10 seconds after removing the glass from the lever. The dispenser may continue to make noise for a few seconds after dispensing.

The Dispenser Light

When you use the dispenser, the light will automatically turn on. If you want the light to be on continuously, you may choose either ON or DIM. The display screen indicates which mode is selected.

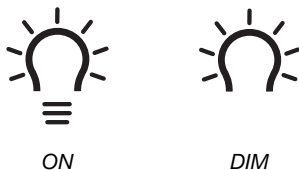

- ON:** Press LIGHT to turn the dispenser light on.
- DIM:** Press LIGHT a second time to select DIM mode. The dispenser light will remain on, but at a lower intensity.
- OFF:** Press LIGHT a third time to turn the dispenser light off.
- The dispenser lights are LEDs that cannot be changed. If it appears that your dispenser lights are not working, see “Troubleshooting” for more information.

The Dispenser Lock

The dispenser can be turned off for easy cleaning or to avoid unintentional dispensing by small children and pets.

NOTE: The lock feature does not shut off power to the refrigerator, to the ice maker, or to the dispenser light. It simply deactivates the controls and dispenser levers. To turn off the ice maker, see “Ice Maker and Storage Bin.”

- Press and hold LOCK for 3 seconds to lock the dispenser.
- Press and hold LOCK a second time to unlock the dispenser.

The display screen indicates when the dispenser is locked.



Water Filtration System

The water filter is located in the upper right-hand corner of the refrigerator compartment.

Water Filter Status Light

When a water filter has been installed in the refrigerator, the water filter status lights help you know when to change your water filter.

- The water filter status icon will change from Normal (blue water) to Order (red waves) and “Order Filter” (orange) when 90% of the volume of water for which the filter is rated has passed through the filter OR 5 months have passed since the filter was installed.
- The “Replace Filter” (red) icon illuminates and blinks continuously during dispensing when the rated volume of water has passed through the filter OR 6 months have passed since the filter was installed. A new water filter should be installed immediately when the Replace light is illuminated.
- After 14 days at Replace Filter stage, the “Replace Filter” and “water” icons will glow (red) at all times and blink continuously during dispensing. Also, an alert chime will sound three times following dispensing.

The disposable water filter should be replaced at least every 6 months. If the water flow to the water dispenser or ice maker decreases noticeably before 6 months have passed, replace the water filter more often.

Reset Water Filter Status

After changing the water filter, reset the water filter status. On the display screen, press and hold FILTER RESET for 3 seconds. The status light will change from Replace Filter (red) to Normal (white waves and water drop) when the system is reset.

Replacing the Water Filter

IMPORTANT: Air trapped in the water system may cause water and filter to eject. Always dispense water for at least 2 minutes before removing the filter or blue bypass cap.

1. To access the filter, press upward on the ribbed section of the water filter cover.
2. Turn filter counterclockwise to remove.
3. Remove sealing label from replacement filter and insert the filter end into the filter head.
4. Turn the filter clockwise until it stops. Snap the filter cover closed.
5. Flush the water system. See “Water and Ice Dispensers.”

NOTE: The dispenser feature may be used without a water filter installed. Your water will not be filtered. If this option is chosen, replace the filter with the blue bypass cap.

REFRIGERATOR CARE

Cleaning

! WARNING



Explosion Hazard

Use nonflammable cleaner.

Failure to do so can result in death, explosion, or fire.

Both the refrigerator and freezer sections defrost automatically. However, clean both sections about once a month to avoid odor buildup. Wipe up spills immediately.

IMPORTANT:

- Because air circulates between all compartments, any odors formed in one compartment will transfer to the other. You must thoroughly clean all compartments to eliminate odors. To avoid odor transfer and drying out of food, wrap or cover foods tightly.
- Do not use abrasive or harsh cleaners such as window sprays, scouring cleansers, flammable fluids, cleaning waxes, concentrated detergents, nail polish remover, bleaches or cleansers containing petroleum products. Do not use paper towels, scouring pads, or other harsh cleaning tools that may scratch or damage the materials.

Clean the Interior

1. Unplug refrigerator or disconnect power.
2. Using a clean sponge or soft cloth and a mild detergent in warm water, hand wash, rinse, and dry removable parts and interior surfaces thoroughly.
3. Plug in refrigerator or reconnect power.

Clean the Touch Screen Display on the Dispenser Panel

1. Make sure the refrigerator is unplugged or the power is disconnected before wiping the screen, to avoid unintentionally changing the settings.
2. Mix a solution of mild detergent in warm water. Dampen a soft, lint-free cloth with the solution and gently wipe the screen.

NOTE: Do not spray or wipe liquids directly onto the screen, or over-saturate the cloth.

3. Plug in refrigerator or reconnect power.

Clean the Exterior Surfaces

1. Unplug refrigerator or disconnect power.
2. Using a clean sponge or soft cloth and a mild detergent in warm water, wash, rinse and thoroughly dry stainless steel and painted metal exteriors.
3. Plug in refrigerator or reconnect power.

Clean the Condenser

There is no need for routine condenser cleaning in normal home operating environments. If the environment is particularly greasy or dusty, or there is significant pet traffic in the home, the condenser should be cleaned every 2 to 3 months to ensure maximum efficiency.

To clean the condenser:

1. Unplug refrigerator or disconnect power.
2. Remove the base grille.
3. Use a vacuum cleaner with a soft brush to clean the grille, the open areas behind the grille and the front surface area of the condenser.
4. Replace the base grille when finished.
5. Plug in refrigerator or reconnect power.

Changing the Light Bulb

IMPORTANT: The lamps used in the refrigerator are special purpose lamps for household electrical appliances and they are not suitable for household room illumination (Regulation (EC) 244/2009).

NOTE: Not all appliance bulbs will fit your refrigerator. Be sure to replace the bulb with an appliance bulb of the same size, shape, and wattage (no greater than 40 watts).

- The dispenser lights are LEDs that cannot be changed.
- On some models, the interior lights are LEDs that cannot be changed.
- Some models may have LEDs in one compartment and an appliance bulb in another compartment.

To Replace an Appliance Bulb:

1. Unplug refrigerator or disconnect power.
2. Remove the light shield(s), if necessary.
 - Squeeze both sides of the light shield while pulling downward to remove.

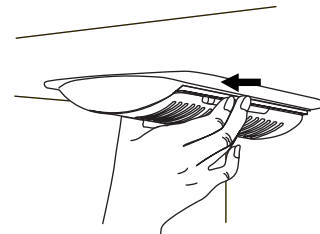

3. Replace burned-out bulb(s) with appliance light bulb(s) no greater than 40 watts.
4. Replace the light shield(s) by inserting the tabs on the shield into the liner holes and snap into place.

NOTE: To avoid damaging the light shield, do not force the shield beyond the locking point.

5. Plug in refrigerator or reconnect power.

TROUBLESHOOTING

Try the solutions suggested here first before calling for assistance.

Refrigerator Operation

The refrigerator will not operate

- **Power cord unplugged?** Plug into a grounded outlet.
- **Is outlet working?** Plug in a lamp to see if the outlet is working.
- **Household fuse blown or circuit breaker tripped?** Replace the fuse or reset the circuit breaker. If the problem continues, call an electrician.
- **Are controls on?** Make sure the refrigerator controls are on. See “Using the Control(s).”
- **New installation?** Allow 24 hours following installation for the refrigerator to cool completely.

NOTE: Adjusting the temperature controls to coldest setting will not cool either compartment more quickly.

The motor seems to run too much

Your new refrigerator may run longer than your old one due to its high-efficiency compressor and fans. The unit may run even longer if the room is warm, a large food load is added, doors are opened often, or if the doors have been left open.

The refrigerator seems noisy

Refrigerator noise has been reduced over the years. Due to this reduction, you may hear intermittent noises from your new refrigerator that you did not notice from your old model. Below are listed some normal sounds with explanations.

- **Buzzing** - heard when the water valve opens to fill the ice maker
- **Pulsating** - fans/compressor adjusting to optimize performance
- **Hissing/Rattling** - flow of refrigerant, movement of water lines, or from items placed on top of the refrigerator
- **Sizzling/Gurgling** - water dripping on the heater during defrost cycle
- **Popping** - contraction/expansion of inside walls, especially during initial cool-down
- **Water running** - may be heard when ice melts during the defrost cycle and water runs into the drain pan
- **Creaking/Cracking** - occurs as ice is being ejected from the ice maker mold.

The doors will not close completely

- **Door blocked open?** Move food packages away from door.
- **Bin or shelf in the way?** Push bin or shelf back into the correct position.

The doors are difficult to open

⚠ WARNING



Explosion Hazard

Use nonflammable cleaner.

Failure to do so can result in death, explosion, or fire.

- **Gaskets dirty or sticky?** Clean gaskets and contact surfaces with mild soap and warm water. Rinse and dry with soft cloth.

Temperature and Moisture

Temperature is too warm

- **New installation?** Allow 24 hours following installation for the refrigerator to cool completely.
- **Door(s) opened often or left open?** Allows warm air to enter refrigerator. Minimize door openings and keep doors fully closed.
- **Large load of food added?** Allow several hours for refrigerator to return to normal temperature.
- **Controls set correctly for the surrounding conditions?** Adjust the controls a setting colder. Check temperature in 24 hours. See “Using the Control(s).”

Temperature is too cold in refrigerator

- **Refrigerator air vent blocked?** If the air vent located in the top, left, rear corner of the refrigerator compartment is blocked by items placed directly in front of it, the refrigerator will get too cold. Move items away from the air vent.
- **Ice storage bin in correct position?** See “Ice Maker and Ice Storage Bin.”
- **Controls set correctly for the surrounding conditions?** Adjust the controls a setting warmer. Check temperature in 24 hours. See “Using the Control(s).”

There is interior moisture buildup

NOTE: Some moisture buildup is normal.

- **Humid room?** Contributes to moisture buildup.
- **Door(s) opened often or left open?** Allows humid air to enter refrigerator. Minimize door openings and keep doors fully closed.

Ice and Water

The ice maker is not producing ice or not enough ice

- **Refrigerator connected to a water supply and the supply shutoff valve turned on?** Connect refrigerator to water supply and turn water shutoff valve fully open.
- **Kink in the water source line?** A kink in the line can reduce water flow. Straighten the water source line.
- **Ice maker turned on?** Make sure ice maker is on. See “Ice Maker and Ice Storage Bin.”
- **New installation?** Wait 24 hours after ice maker installation for ice production to begin. Wait 72 hours for full ice production.
- **Refrigerator door closed completely?** Close the door firmly. If it does not close completely, see “The doors will not close completely.”
- **Large amount of ice recently removed?** Allow 24 hours for ice maker to produce more ice.
- **Ice cube jammed in the ice maker ejector arm?** Remove ice from the ejector arm with a plastic utensil.
- **Water filter installed on the refrigerator?** Remove filter and operate ice maker. If ice volume improves, then the filter may be clogged or incorrectly installed. Replace filter or reinstall it correctly.
- **Reverse osmosis water filtration system connected to your cold water supply?** This can decrease water pressure.

The ice cubes are hollow or small

NOTE: This is an indication of low water pressure.

- **Water shutoff valve not fully open?** Turn the water shutoff valve fully open.
- **Kink in the water source line?** A kink in the line can reduce water flow. Straighten the water source line.
- **Water filter installed on the refrigerator?** Remove filter and operate ice maker. If ice quality improves, then the filter may be clogged or incorrectly installed. Replace filter or reinstall it correctly.
- **Reverse osmosis water filtration system connected to your cold water supply?** This can decrease water pressure.
- **Questions remain regarding water pressure?** Call a licensed, qualified plumber.

Off-taste, odor or gray color in the ice

- **New plumbing connections?** New plumbing connections can cause discolored or off-flavored ice.
- **Ice stored too long?** Discard ice. Wash ice bin. Allow 24 hours for ice maker to make new ice.
- **Odor transfer from food?** Use airtight, moisture proof packaging to store food.
- **Are there minerals (such as sulfur) in the water?** A water filter may need to be installed to remove the minerals.
- **Water filter installed on the refrigerator?** Gray or dark discoloration in ice indicates that the water filtration system needs additional flushing. Flush the water system before using a new water filter. Replace water filter when indicated. See “Water Filtration System.”

The water and ice dispenser will not operate properly

- **Refrigerator connected to a water supply and the supply shutoff valve turned on?** Connect refrigerator to water supply and turn water shutoff valve fully open.
- **Kink in the water source line?** Straighten the water source line.
- **New installation?** Flush and fill the water system. See “Water and Ice Dispensers.”
- **Is the water pressure at least 35 psi (241 kPa)?** The water pressure to the home determines the flow from the dispenser.
- **Water filter installed on the refrigerator?** Remove filter and operate dispenser. If water flow increases, the filter may be clogged or incorrectly installed. Replace filter or reinstall it correctly.
- **Water dispenser measured fill feature is not dispensing an accurate amount of water?** Calibrate the water dispenser. See “Water and Ice Dispensers.”
- **Refrigerator door closed completely?** Close the door firmly. If it does not close completely, see “The doors will not close completely.”
- **Recently removed the doors?** Make sure the water dispenser wire/tube assembly has been properly reconnected at the top of the refrigerator door. See “Refrigerator Doors and Drawer.”
- **Reverse osmosis water filtration system connected to your cold water supply?** This can decrease water pressure.

Water is leaking from the dispenser system

NOTE: One or two drops of water after dispensing is normal.

- **Glass not being held under the dispenser long enough?** Hold the glass under the dispenser 2 to 3 seconds after releasing the dispenser lever.
- **New installation?** Flush the water system. See “Water and Ice Dispensers.”
- **Recently changed water filter?** Flush the water system. See “Water and Ice Dispensers.”

Water from the dispenser is warm

NOTE: Water from the dispenser is only chilled to 50°F (10°C).

- **New installation?** Allow 24 hours after installation for the water supply to cool completely.
- **Recently dispensed large amount of water?** Allow 24 hours for water supply to cool completely.
- **Water not been recently dispensed?** The first glass of water may not be cool. Discard the first glass of water.
- **Refrigerator connected to a cold water pipe?** Make sure the refrigerator is connected to a cold water pipe.

SÉCURITÉ DU RÉFRIGÉRATEUR

Votre sécurité et celle des autres est très importante.

Nous donnons de nombreux messages de sécurité importants dans ce manuel et sur votre appareil électroménager. Assurez-vous de toujours lire tous les messages de sécurité et de vous y conformer.



Voici le symbole d'alerte de sécurité.

Ce symbole d'alerte de sécurité vous signale les dangers potentiels de décès et de blessures graves. Tous les messages de sécurité suivront le symbole d'alerte de sécurité et le mot "DANGER" ou "AVERTISSEMENT". Ces mots signifient :

⚠ DANGER

Risque possible de décès ou de blessure grave si vous ne suivez pas immédiatement les instructions.

⚠ AVERTISSEMENT

Risque possible de décès ou de blessure grave si vous ne suivez pas les instructions.

Tous les messages de sécurité vous diront quel est le danger potentiel, comment réduire le risque de blessure et ce qui peut se produire en cas de non-respect des instructions.

IMPORTANTES INSTRUCTIONS DE SÉCURITÉ

AVERTISSEMENT : Pour réduire les risques d'incendie, de choc électrique ou de blessures lors de l'utilisation du réfrigérateur, prendre quelques précautions fondamentales, y compris les suivantes :

- Brancher sur une prise reliée à la terre.
- Ne pas enlever la broche de liaison à la terre.
- Ne pas utiliser d'adaptateur.
- Ne pas utiliser de cordon de rallonge.
- Déconnecter la source de courant électrique avant l'entretien.
- Replacer pièces et panneaux avant de faire la remise en marche.
- Enlever les portes de votre vieux réfrigérateur.
- Utiliser un produit de nettoyage ininflammable.
- Ne pas employer de procédé mécanique, électrique ou chimique autre que celui recommandé par le fabricant pour accélérer le processus de décongélation.
- Ne pas remiser ou utiliser de l'essence ou tout autre liquide ou vapeur inflammable à proximité de cet appareil ou de tout autre appareil électroménager. Les émanations peuvent causer des incendies ou explosions.
- Ne pas entreposer de substances explosives comme des aérosols avec agent propulseur inflammable dans ce réfrigérateur.
- Ne pas utiliser ou placer de dispositif électrique à l'intérieur des compartiments du réfrigérateur si ce dispositif ne correspond pas au type de dispositif expressément autorisé par le fabricant.
- Utiliser deux ou plus de personnes pour déplacer et installer le réfrigérateur.
- Déconnecter la source de courant électrique avant d'installer la machine à glaçons (sur modèles avec ensemble de machine à glaçons prêt-à-installer uniquement.)
- L'installation de la canalisation d'eau et de la machine à glaçons doit être effectuée par un technicien de service qualifié.
- Utiliser un verre robuste pour prendre des glaçons (sur certains modèles).
- Ne pas manger de glaçons ou sucettes glacées immédiatement après les avoir retirés du congélateur : ils peuvent causer des brûlures dues au froid.
- Ne pas avaler le contenu (non toxique) des blocs réfrigérants (sur certains modèles).
- Cet appareil ne convient pas à une utilisation par des personnes (y compris des enfants) à capacités physiques, sensorielles ou mentales réduites, ou possédant un manque d'expérience et de connaissances, à moins qu'elles ne soient placées sous supervision ou qu'elles aient reçu des instructions concernant l'utilisation de l'appareil par une personne responsable de leur sécurité.
- Pour éviter que les enfants ne soient coincés et ne suffoquent à l'intérieur du réfrigérateur, ne pas les laisser jouer ou se cacher à l'intérieur de l'appareil.
- Si le cordon d'alimentation est endommagé, il doit être remplacé par le fabricant, son agent de service ou toute autre personne qualifiée afin d'éviter tout danger.

CONSERVER CES INSTRUCTIONS

Mise au rebut adéquate de votre ancien réfrigérateur

⚠ AVERTISSEMENT

Risque de suffocation

Enlever les portes de votre ancien réfrigérateur.

Le non-respect de cette instruction peut causer un décès ou des lésions cérébrales.

IMPORTANT : Le problème des enfants pouvant se retrouver coincés et suffoquer n'est pas un problème du passé. Les réfrigérateurs jetés ou abandonnés restent dangereux, même s'ils ne restent à l'extérieur que pour "quelques jours seulement". Si vous vous débarrassez de votre ancien réfrigérateur, veuillez suivre les instructions suivantes afin d'éviter les accidents.

Avant de jeter votre vieux réfrigérateur ou congélateur :

- Lors de la mise au rebut du réfrigérateur, couper le câble d'alimentation pour rendre l'appareil inutilisable.
- Retirer les portes de sorte que les enfants ne puissent pas y pénétrer et y rester coincés.
- Laisser les tablettes en place de sorte que les enfants ne puissent pas y pénétrer facilement.

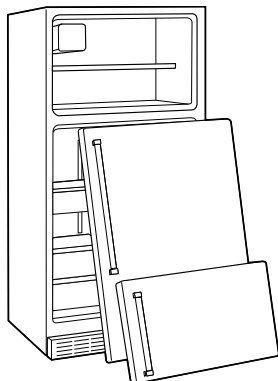

Démontage et mise au rebut

IMPORTANT : Démonter le réfrigérateur conformément à la réglementation locale concernant le traitement des déchets en l'apportant dans un centre de traitement des déchets spécialement prévu à cet effet; ne pas laisser le réfrigérateur sans surveillance : cela représente une source de danger pour les enfants.

- Cet appareil est fabriqué à partir de matériaux recyclés. Cet appareil est conforme à la directive européenne 2002/96/EC relative aux appareils électriques et électroniques usagés (WEEE). En veillant à ce que cet appareil soit jeté conformément à ces directives, vous pouvez contribuer à éviter les conséquences potentiellement néfastes pour l'environnement et la santé d'autrui.
- Ce symbole situé sur l'appareil ainsi que les documents joints indiquent que cet appareil ne doit pas être considéré comme déchet domestique mais doit être transféré vers un centre de traitement des déchets spécialement conçu pour le recyclage des appareils électriques et électroniques. 
- Pour plus d'informations sur le traitement, la récupération et le recyclage de ce produit, contacter le bureau local pertinent, le service de traitement des déchets domestiques ou la boutique dans laquelle vous avez acheté l'appareil.
- Cet appareil ne contient pas de CFC. Le circuit réfrigérant contient du R134a (HFC) ou R600a (HC) (voir la plaque signalétique à l'intérieur de l'appareil).
- Appareils contenant de l'isobutane (R600a) : L'isobutane est un gaz naturel sans impact pour l'environnement mais inflammable. Il faut donc s'assurer que les tubes du circuit réfrigérant de l'appareil ne sont pas endommagés.
- Ce produit peut contenir des gaz à effet de serre fluorés entrant dans le cadre du Protocole de Kyoto; le gaz réfrigérant se trouve à l'intérieur d'un système hermétiquement fermé. Gaz réfrigérant : Le R134a possède un Potentiel de Réchauffement Global (GWP/PRG) de 1300.

Déclaration de conformité

- Cet appareil a été conçu pour conserver les aliments et a été fabriqué conformément à la réglementation (CE) No. 1935/2004.
- Cet appareil a été conçu, fabriqué et commercialisé conformément aux éléments suivants :
 - Objectifs de sécurité de la directive 2006/95/CE relative au matériel à basse tension (qui remplace la directive 73/23/CEE et tout amendement subséquent).
 - Critères de protection de la directive "EMC" 2004/108/EC.

INSTRUCTIONS D'INSTALLATION

Déballage du réfrigérateur

IMPORTANT : Le réfrigérateur doit être déballé et raccordé par un ingénieur qualifié conformément aux présentes instructions d'installation.

AVERTISSEMENT

Risque de poids excessif

Utiliser au moins deux personnes pour déplacer et installer le réfrigérateur.

Le non-respect de cette instruction peut entraîner une blessure au dos ou d'autres blessures.

Retrait des matériaux d'emballage

- Enlever tout résidu de ruban adhésif et de colle des surfaces du réfrigérateur avant de le mettre en marche. Frotter une petite quantité de savon liquide à vaisselle sur l'adhésif avec les doigts. Rincer à l'eau tiède et sécher.
- Ne pas utiliser d'instruments coupants, d'alcool à friction, de liquides inflammables ou de nettoyants abrasifs pour enlever le ruban adhésif ou la colle. Ces produits peuvent endommager la surface du réfrigérateur. Pour plus de renseignements, voir "Sécurité du réfrigérateur".

Lors du déplacement de votre réfrigérateur :

Votre réfrigérateur est lourd. Lors du déplacement de votre réfrigérateur pour le nettoyage ou un entretien ou réparation, veiller à recouvrir le plancher avec du carton ou un panneau de fibre dur pour éviter qu'il ne subisse tout dommage. Toujours tirer le réfrigérateur tout droit lors du déplacement. Ne pas incliner le réfrigérateur d'un côté ou de l'autre ni le « faire marcher » en essayant de le déplacer car le sol pourrait être endommagé.

- Après avoir déballé le réfrigérateur, s'assurer qu'il n'est pas endommagé et que la porte ferme correctement. Tout dommage doit être signalé au revendeur dans les 24 heures qui suivent la livraison du réfrigérateur.
- Eliminer/recycler tous les matériaux d'emballage. Les matériaux d'emballage comportant ce symbole sont intégralement recyclables. Pour les jeter, se conformer à la réglementation locale. Garder les matériaux d'emballage (sacs en plastique, pièces en polystyrène, etc.) hors de portée des enfants car ils sont source de danger.



Avant utilisation

IMPORTANT :

- Afin de tirer le meilleur parti de votre réfrigérateur, lire les instructions d'utilisation - elles contiennent une description du réfrigérateur et d'autres conseils utiles.
- Attendre au moins 2 heures avant de mettre en marche le réfrigérateur afin de vérifier que le circuit réfrigérant est parfaitement fonctionnel.

Spécifications électriques

IMPORTANT : L'installation et le raccordement électrique doivent être réalisés par un technicien qualifié, conformément aux instructions du fabricant et aux règlements de sécurité locaux.

- Le réfrigérateur est prévu pour fonctionner sur un circuit distinct de 220-240 V, de fréquence 50/60 Hz et protégé par fusible de 10 A.
- S'assurer que la tension indiquée sur la plaque signalétique correspond à celle de votre domicile.
- Il doit être possible de couper l'alimentation électrique de l'appareil en débranchant sa prise ou au moyen d'un interrupteur-bipolaire monté en amont de la prise secteur.
- Toute modification ou remplacement du câble doit être effectué(e) uniquement par un technicien qualifié ou par le service après-vente.

Nettoyage avant utilisation

Après avoir enlevé tous les matériaux d'emballage, nettoyer l'intérieur du réfrigérateur avant de l'utiliser. Voir les instructions de nettoyage dans "Entretien du réfrigérateur".

Informations importantes à propos des tablettes et des couvercles en verre :

Ne pas nettoyer les tablettes ou les couvercles de verre avec de l'eau tiède lorsqu'ils sont froids. Les tablettes et couvercles peuvent se briser s'ils sont exposés à des changements de températures ou impacts soudains, tels qu'une chute. Le verre trempé est conçu pour se briser en de multiples petits morceaux de la taille de gravillons. Ceci est normal. Les tablettes en verre et les couvercles sont lourds. Employer les deux mains lorsqu'on les retire afin d'éviter de les faire tomber.

Conservation des aliments

- Utiliser le compartiment de réfrigération uniquement pour la conservation d'aliments frais et le compartiment de congélation pour la conservation d'aliments surgelés, la congélation d'aliments frais et la fabrication de glaçons.
- Ne pas ranger de contenants en verre contenant des liquides dans le compartiment de congélation car ils pourraient éclater.
- Eviter de conserver des aliments non emballés au contact direct de surfaces internes des compartiments de réfrigération et de congélation.

Exigences d'emplacement

⚠ AVERTISSEMENT



Risque d'explosion

Garder les matières et les vapeurs inflammables, telle que l'essence, loin du réfrigérateur.

Le non-respect de ces instructions peut causer un décès, une explosion ou un incendie.

Installer et niveler le réfrigérateur sur un plancher qui pourra en supporter le poids, et dans un espace adapté à ses dimensions et l'utilisation qui en est faite.

IMPORTANT : Ce réfrigérateur est conçu pour un usage domestique, à l'intérieur uniquement, ou pour un usage similaire tels que :

- Espace de cuisine pour personnel de boutiques, bureaux et autres environnements professionnels.
- Résidences fermières et utilisation par les clients d'hôtels, de motels et d'autres types de résidences.
- Environnements de type chambres d'hôtes.

Aération

Installer le réfrigérateur dans un endroit sec et bien aéré.

Pour que le réfrigérateur soit bien aéré, laisser un espace de $\frac{1}{2}$ " (1,25) de chaque côté et au sommet de l'appareil. Laisser un espace de 1" (2,54 cm) derrière le réfrigérateur. Si le réfrigérateur comporte une machine à glaçons, s'assurer qu'un espace additionnel est prévu à l'arrière pour permettre les raccordements des conduits d'eau. Si l'on installe le réfrigérateur près d'un mur fixe, laisser un minimum de $3\frac{3}{4}$ " (9,5 cm) entre le réfrigérateur et le mur pour permettre à la porte de s'ouvrir sans obstruction.

REMARQUE : Garder les ouvertures d'aérations du réfrigérateur libres de toute obstruction.

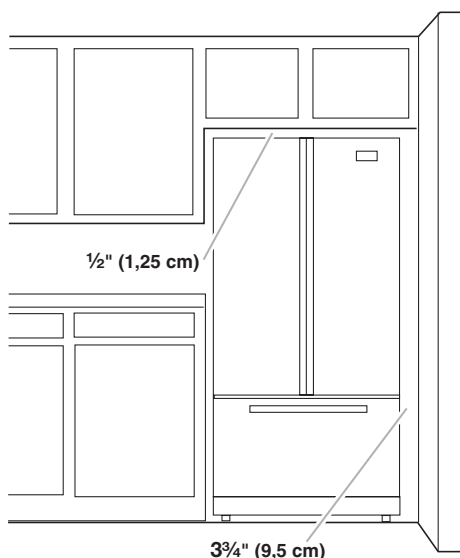

Température

Ce réfrigérateur est conçu pour être utilisé dans un endroit où la température se trouve dans les limites des plages suivantes, et selon la classe climatique indiquée sur la plaque signalétique. Il est possible que le réfrigérateur ne fonctionne pas correctement s'il est resté exposé pendant longtemps à une température en dehors de la plage indiquée.

REMARQUE : Il est recommandé de ne pas installer le réfrigérateur près d'une source de chaleur, comme un four ou un radiateur.

Classe climatique	Température ambiante (°C)	Température ambiante (°F)
SN	De 10 à 32	De 50 à 90
N	De 16 à 32	De 61 à 90
ST	De 16 à 38	De 61 à 100
T	De 16 à 43	De 61 à 110

Démontage et réinstallation des poignées

Mesurer la largeur d'ouverture de la porte, et la profondeur et la largeur du réfrigérateur. Retirer les poignées ou les portes si nécessaire.

Poignées de porte du réfrigérateur

IMPORTANT : Afin d'éviter d'endommager le revêtement, ne pas enfoncer les poignées dans le réfrigérateur lors de leur réinstallation.

Retrait de la poignée :

1. Saisir fermement la partie inférieure de la poignée, la faire glisser vers le haut puis la tirer à l'horizontale pour l'extraire de la porte.
2. Répéter l'étape 1 pour retirer la poignée de la porte adjacente.

Réinstallation de la poignée :

1. Positionner la poignée de façon à ce que les gros trous des agrafes de montage soient orientés vers le bas, puis aligner les trous avec les pitons de la porte.
2. Faire pivoter la poignée de façon à ce que les agrafes de montage reposent à plat contre la porte et faire glisser la poignée vers le bas pour l'insérer.

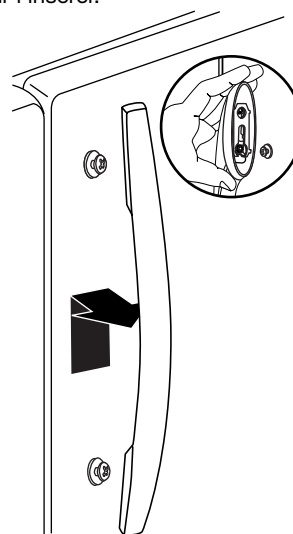

Poignée du tiroir du congélateur

Retrait de la poignée :

1. Faire glisser la poignée vers la gauche pour dégager les pitons du tiroir des encoches de l'agrafe de montage, puis retirer le tiroir.

Réinstallation de la poignée :

1. Pour réinstaller la poignée, la positionner de façon à ce que les gros trous des agrafes de montage soient orientés vers le bas, puis aligner les trous avec les œillets.
2. Faire pivoter la poignée de façon à ce que les agrafes de montage reposent à plat contre le tiroir et faire glisser la poignée vers la droite pour l'insérer.

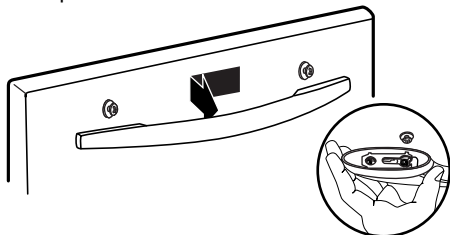

Démontage et réinstallation des portes et charnières

IMPORTANT : Contacter un ingénieur qualifié pour effectuer cette opération.

Raccordement à la canalisation d'eau

IMPORTANT : Contacter un ingénieur qualifié pour effectuer cette opération.

- Suivre la réglementation locale de la compagnie d'approvisionnement en eau et en électricité concernant le raccordement.
- Terminer le raccordement de l'alimentation en eau avant de procéder au raccordement de l'alimentation électrique.
- Utiliser le tuyau fourni avec l'appareil neuf; ne pas réutiliser celui de l'appareil précédent.
- Tous les appareils équipés d'une machine à glaçons et d'un distributeur d'eau automatiques doivent être raccordés uniquement à une arrivée d'eau potable (pression de l'eau du réseau comprise entre 0,17 et 0,81 MPa [1,7 et 8,1 bars]). Les machines à glaçons et/ou distributeurs d'eau automatiques dont le raccordement à l'alimentation en eau est indirect doivent être approvisionnés uniquement en eau potable.

Réglage des portes

IMPORTANT :

- Votre réfrigérateur est équipé de deux vis de nivellement réglables - une de chaque côté de la base du réfrigérateur. Si le réfrigérateur semble instable ou que l'on souhaite pouvoir fermer la porte plus facilement, utiliser les instructions ci-dessous.
- Avant de déplacer le réfrigérateur, relever les vis de nivellement de façon à ce que les roulettes avant touchent le plancher.

1. Retirer la grille de la base. Saisir la grille fermement et la tirer vers soi.

REMARQUE : Selon le modèle, il faudra peut-être retirer les deux vis avant de retirer la grille de la base.

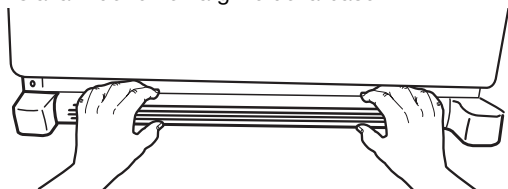

2. Elever ou abaisser la caisse.

A l'aide d'un tourne-écrou de 1/4", tourner les vis de nivellement situées de chaque côté afin d'élever ou d'abaisser ce côté du réfrigérateur.

REMARQUE : Le fait d'exercer une pression contre le dessus du réfrigérateur permet d'alléger le poids appliqué aux vis de nivellement. Ceci facilite le réglage des vis. Il est possible qu'il faille appliquer plusieurs tours aux vis de nivellement pour régler l'inclinaison du réfrigérateur.

- Pour élever, tourner la vis de nivellement dans le sens horaire.
- Pour abaisser, tourner la vis de nivellement dans le sens antihoraire.

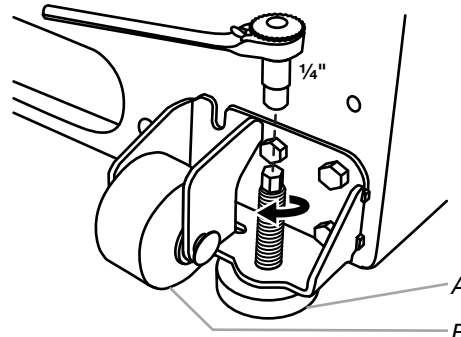

A. Vis de nivellement
B. Roulette avant

3. Ouvrir à nouveau la porte pour s'assurer qu'elle ferme tel que désiré. Si ce n'est pas le cas, incliner le réfrigérateur un peu plus vers l'arrière en tournant les deux vis de nivellement avant dans le sens horaire. Plusieurs tours peuvent être nécessaires et il convient de tourner les deux vis de nivellement de façon égale.
4. Réinstaller la grille de la base.

UTILISATION DU RÉFRIGÉRATEUR

Ouverture et fermeture des portes

Il y a deux portes pour le compartiment de réfrigération. Les portes peuvent être ouvertes et fermées séparément ou ensemble.

Il y a sur la porte de gauche du réfrigérateur un joint à charnière verticale.

- Lors de l'ouverture de la porte du côté gauche, le joint à charnière se replie automatiquement vers l'intérieur pour qu'il n'y ait pas d'interférence.
- Lorsque les deux portes sont fermées, le joint à charnière assure automatiquement l'étanchéité entre les deux portes.

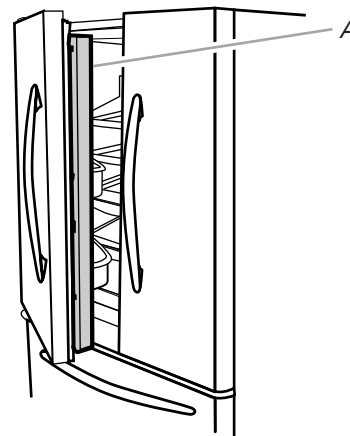

A. Joint à charnière

Utilisation des commandes

Les commandes du réfrigérateur et du congélateur se trouvent sur le tableau de distribution.

IMPORTANT : L'écran d'affichage sur le tableau de commande du distributeur s'éteint automatiquement et entre au mode "veille" lorsque les boutons de commande et les leviers de distribution n'ont pas été utilisés pendant au moins 2 minutes. Le fait d'appuyer une fois sur un bouton de commande alors que l'appareil est au mode "veille" réactive uniquement l'écran d'affichage, sans modifier les réglages. Après réactivation, n'importe quel réglage peut alors être modifié. Si aucune modification n'est apportée dans les 2 minutes qui suivent, l'affichage passe de nouveau au mode "veille".

- Appuyer sur n'importe quel bouton de commande sur le tableau de distribution pour activer l'écran d'affichage. L'écran d'accueil apparaît tel qu'indiqué.

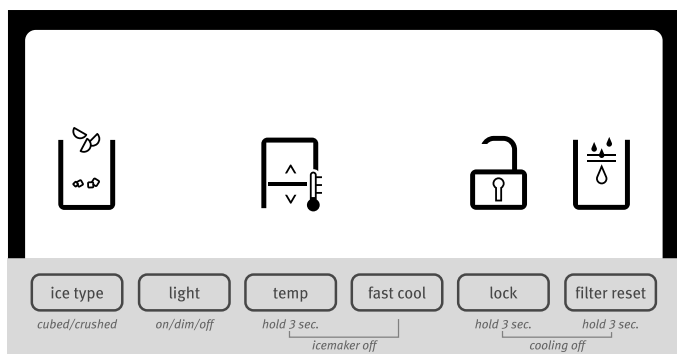

Ajustement des commandes

Pour votre commodité, les commandes du réfrigérateur et du congélateur sont préréglées à l'usine. Lors de l'installation initiale du réfrigérateur, s'assurer que les commandes sont encore préréglées aux réglages moyens. Les points de réglage recommandés à l'usine sont 38°F (3°C) pour le réfrigérateur et 0°F (-18°C) pour le congélateur.

IMPORTANT :

- Attendre 24 heures avant d'ajouter des aliments dans le réfrigérateur. Si on ajoute des aliments avant que le réfrigérateur ne soit complètement refroidi, les aliments risquent de s'abîmer.

REMARQUE : Ajuster les points de réglage à un réglage plus froid que celui qui est recommandé ne refroidira pas les compartiments plus rapidement.

- Si la température est trop tiède ou trop froide dans le réfrigérateur ou le congélateur, vérifier d'abord les événements pour s'assurer qu'ils ne sont pas bloqués, avant de régler les commandes.
- Les préréglages de température devraient être adaptés à une utilisation domestique normale. Les réglages sont faits correctement lorsque le lait ou le jus sont aussi froids que vous l'aimez et lorsque la crème glacée est ferme.
- Attendre au moins 24 heures entre chaque ajustement. Vérifier à nouveau les températures avant de procéder à d'autres ajustements.

Pour visualiser et ajuster les points de réglage, appuyer sur le bouton TEMP (TEMPÉRATURE) pendant 3 secondes. Lorsque le mode de réglage est activé, les informations concernant les réglages apparaissent sur l'écran d'affichage.

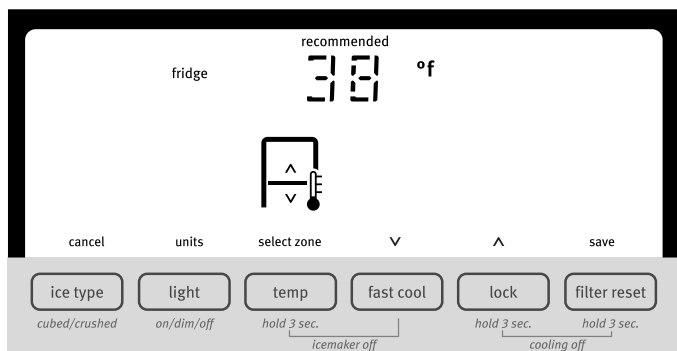

REMARQUE : Pour voir les températures en degrés Celsius, appuyer sur le bouton LIGHT (LAMPE) lorsque le mode de réglage est activé. Pour ramener le réglage de l'affichage en degrés Fahrenheit, appuyer de nouveau sur LIGHT.

- Lorsque le mode de réglage est activé, l'écran d'affichage indique le point de réglage du réfrigérateur et "FRIDGE" (RÉFRIGÉRATEUR) apparaît.
- Appuyer sur LOCK (VERROUILLAGE) pour augmenter le point de réglage, ou sur FAST COOL (REFROIDISSEMENT RAPIDE) pour le réduire.
- Après avoir fini de visualiser (et d'ajuster, si désiré) le point de réglage du réfrigérateur, appuyer sur TEMP pour modifier l'affichage et faire apparaître le point de réglage du congélateur. Une fois le changement de compartiment effectué, "FREEZER" (CONGÉLATEUR) apparaît sur l'écran d'affichage.
- Appuyer sur LOCK (VERROUILLAGE) pour augmenter le point de réglage, ou sur FAST COOL (REFROIDISSEMENT RAPIDE) pour le réduire.
- Après avoir fini de visualiser (et d'ajuster, si désiré) les points de réglage du réfrigérateur et du congélateur, appuyer sur FILTER (FILTRE) pour sauvegarder les réglages.

REMARQUE : Pour sortir sans sauvegarder les modifications, appuyer sur ICE TYPE (TYPE DE GLACE) à tout moment à partir du mode de réglage ou laisser environ 60 secondes d'inactivité s'écouler : le mode de réglage s'éteindra automatiquement.

Pour ajuster les points de réglage de température, utiliser le tableau suivant comme guide.

CONDITION :	AJUSTEMENT DE LA TEMPÉRATURE :
RÉFRIGÉRATEUR trop froid	Réglage du RÉFRIGÉRATEUR 1° plus haut
RÉFRIGÉRATEUR trop tiède	RÉGLAGE DU RÉFRIGÉRATEUR 1° plus bas
CONGÉLATEUR trop froid	Réglage du CONGÉLATEUR 1° plus haut
CONGÉLATEUR trop chaud / Trop peu de glace	RÉGLAGE DU CONGÉLATEUR 1° plus bas

La gamme de valeurs de réglage pour le réfrigérateur va de 33°F à 45°F (0°C à 7°C). La gamme de valeurs de réglage pour le congélateur va de -5°F à 5°F (-21°C à -15°C).

Mise en marche/arrêt du refroidissement

Ni le réfrigérateur, ni le congélateur ne refroidiront lorsque le refroidissement est désactivé.

- Pour désactiver le refroidissement, appuyer simultanément sur les boutons LOCK (VERROUILLAGE) et FILTER RESET (RÉINITIALISATION DU FILTRE) pendant 3 secondes. Lorsque le refroidissement est désactivé, "cooling off" (refroidissement désactivé) apparaît sur l'écran d'affichage.

IMPORTANT : Afin d'éviter de verrouiller le distributeur ou de modifier des réglages involontairement, veiller à appuyer sur les deux boutons exactement au même moment.

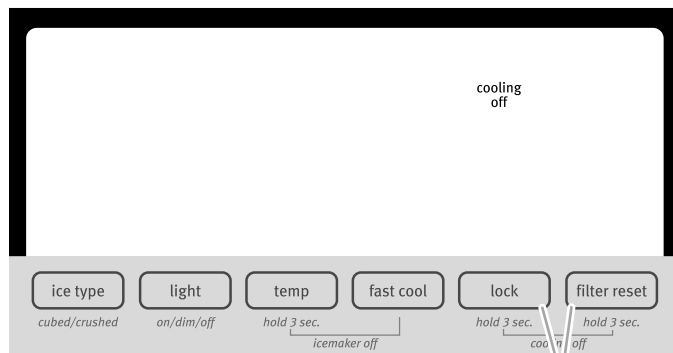

A

A. Appuyer simultanément sur LOCK (VERROUILLAGE) et FILTER RESET (RÉINITIALISATION DU FILTRE).

- Appuyer de nouveau sur LOCK (VERROUILLAGE) et FILTER RESET (RÉINITIALISATION DU FILTRE) pendant 3 secondes pour réactiver le refroidissement.

Caractéristiques supplémentaires

Fast Cool (refroidissement rapide)

La caractéristique Fast Cool (refroidissement rapide) est utile lors de périodes d'utilisation intense du réfrigérateur, de l'ajout d'une grande quantité d'aliments ou de l'élévation temporaire de la température de la pièce.

- Appuyer sur la touche FAST COOL pour régler le congélateur et le réfrigérateur au réglage de température le plus faible. Lorsque cette caractéristique est activée, l'icône de "Fast Cool" apparaît sur l'écran d'affichage du distributeur. La caractéristique Fast Cool (refroidissement maximal) reste activée pendant 24 heures à moins d'être désactivée manuellement.



- Pour désactiver manuellement la caractéristique Fast Cool (refroidissement rapide), appuyer de nouveau sur FAST COOL ou ajuster le point de réglage de température du réfrigérateur. L'icône Fast Cool disparaît lorsque cette caractéristique est désactivée.

REMARQUE : Le réglage du congélateur à une température plus froide peut rendre certains aliments, comme la crème glacée, plus durs.

Alarme de porte entrouverte

La caractéristique d'alarme de porte entrouverte fait retentir un signal d'alarme lorsque la porte du réfrigérateur ou du congélateur est ouverte pendant 5 minutes et que le système de refroidissement fonctionne. L'alarme retentira toutes les 2 minutes. Fermer les deux portes pour l'arrêter. La caractéristique se réinitialise et se réactive ensuite si l'une des portes est de nouveau laissée ouverte pendant 5 minutes.

REMARQUE : Pour que l'alarme sonore cesse de retentir tout en gardant les portes ouvertes, comme lors du nettoyage de l'intérieur du réfrigérateur, appuyer sur n'importe quel bouton sur le tableau de commande. Le son de l'alarme sera temporairement supprimé, mais l'icône de porte entrouverte restera affichée sur le tableau de commande du distributeur.



Témoin lumineux du filtre à eau et réinitialisation du filtre

La commande de réinitialisation du filtre permet de réinitialiser la fonction de suivi du statut du filtre à eau chaque fois que l'on change ce filtre. Voir "Système de filtration de l'eau".

- Appuyer sur FILTER RESET (RÉINITIALISATION DU FILTRE) pendant 3 secondes, jusqu'à ce que le témoin "Replace Filter" (changer le filtre) s'éteigne.

Réglage de l'humidité dans le bac à légumes

On peut contrôler le degré d'humidité dans le bac à légumes étanche. Selon le modèle, la commande peut être ajustée à n'importe quel réglage entre FRUIT (FRUIT) et VEGETABLES (LÉGUMES) ou LOW (FAIBLE) et HIGH (ÉLEVÉ).

FRUIT/LOW (FRUIT/FAIBLE) (ouvert) pour une meilleure conservation des fruits et légumes à pelures.

VEGETABLES/HIGH (LÉGUMES/ÉLEVÉ) (fermé) pour une meilleure conservation des légumes à feuilles frais.

Machine à glaçons et bac d'entreposage à glaçons

IMPORTANT :

- Purger le système d'approvisionnement en eau avant de mettre en marche la machine à glaçons. Voir "Distributeurs d'eau et de glaçons".
- La machine à glaçons et le bac d'entreposage se trouvent dans la partie supérieure gauche du compartiment de réfrigération.

Mise en marche/arrêt de la machine à glaçons

La machine à glaçons comporte un système d'arrêt automatique. Lorsque la machine à glaçons est en marche, les capteurs interrompent automatiquement la production de glaçons lorsque le bac à glaçons est plein. La machine à glaçons reste réglée à ON (MARCHÉ) et la production de glaçons reprend lorsque bac est vide.

Pour désactiver manuellement la machine à glaçons, appuyer simultanément sur TEMP et FAST COOL (REFROIDISSEMENT RAPIDE) pendant 3 secondes, jusqu'à ce que l'icône "Ice Maker Off" (machine à glaçons éteinte) s'allume. Lorsque la machine à glaçons est réglée à OFF (ARRÊT), elle cesse de produire des glaçons.

Appuyer de nouveau simultanément sur TEMP et FAST COOL (REFROIDISSEMENT RAPIDE) pendant 3 secondes pour mettre en marche la machine à glaçons et pour que l'icône "Ice Maker Off" (machine à glaçons éteinte) disparaisse.

Pour retirer et réinstaller le bac d'entreposage de glaçons

Retrait du bac d'entreposage à glaçons :

1. Maintenir la base du bac d'entreposage et appuyer sur le bouton d'éjection.
2. Retirer le bac d'entreposage.

Réinstallation du bac d'entreposage à glaçons :

IMPORTANT : Il faudra peut-être tourner la vis autobloquante située derrière le bac à glaçons dans le sens antihoraire pour que le bac à glaçons soit correctement aligné avec la vis autobloquante. Le bac à glaçons doit être bien emboîté pour que les glaçons soient correctement distribués.

1. Faire glisser le bac à glaçons dans les glissières situées de chaque côté du logement.
2. Enfoncer le bac à glaçons jusqu'à ce que l'on sente une résistance. Soulever légèrement l'avant et enfoncer le bac à glaçons jusqu'à ce que l'on entende un déclic.

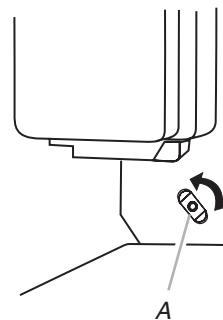

A. Vis auto-bloquante

Taux de production des glaçons

- Prévoir un délai de 24 heures pour la production du premier lot de glaçons. Jeter les trois premiers lots de glaçons produits.
- La machine à glaçons devrait produire approximativement 8 à 12 fournées de glace au cours d'une période de 24 heures.
- Pour augmenter la production de glaçons, diminuer la température du congélateur et du réfrigérateur. Voir "Utilisation des commandes". Attendre 24 heures entre les ajustements.

REMARQUE : Le réglage du congélateur à une température plus froide peut rendre certains aliments, comme la crème glacée, plus durs.

Ne pas oublier

- La qualité des glaçons dépend de la qualité de l'eau fournie à la machine à glaçons. Éviter de brancher la machine à glaçons à un approvisionnement d'eau adoucie. Les produits chimiques adoucisseurs d'eau (tels que le sel) peuvent endommager certaines pièces de la machine à glaçons et entraîner une mauvaise qualité de glaçons. Si une alimentation d'eau adoucie ne peut être évitée, s'assurer que l'adoucisseur d'eau fonctionne bien et qu'il est bien entretenu.
- Ne pas utiliser d'objet pointu pour briser la glace dans le bac. Ceci peut endommager le bac d'entreposage et le mécanisme du distributeur.
- Ne rien conserver à l'intérieur du bac à glaçons.

Distributeurs d'eau et de glaçons

REMARQUES :

- L'écran d'affichage sur le tableau de commande du distributeur s'éteint automatiquement et entre au mode "veille" lorsque les boutons de commande et les leviers de distribution n'ont pas été utilisés pendant au moins 2 minutes. Le fait d'appuyer une fois sur un bouton de commande alors que l'appareil est au mode "veille" réactive uniquement l'écran d'affichage, sans modifier les réglages. Après réactivation, n'importe quel réglage peut alors être modifié. Si aucune modification n'est apportée dans les 2 minutes qui suivent, l'affichage passe de nouveau au mode "veille".
- Le système de distribution ne fonctionne pas lorsque la porte du réfrigérateur est ouverte.
- Attendre 24 heures pour que le réfrigérateur refroidisse et refroidisse l'eau.
- Prévoir un délai de 24 heures pour la production du premier lot de glaçons. Jeter les trois premiers lots de glaçons produits.

Nettoyage, assainissement et entretien

IMPORTANT : Le non-respect des instructions concernant l'assainissement peut compromettre la sécurité sanitaire de l'eau distribuée.

- Lors de la première utilisation du réfrigérateur et chaque fois que l'on change le filtre à eau, purger le circuit d'eau. Jeter les 15 premiers litres d'eau - l'équivalent de 6 à 7 minutes de distribution (pas nécessairement de manière consécutive mais avant la première utilisation) et jeter les glaçons produits lors des premières 24 heures.
- Si le distributeur d'eau n'a pas été utilisé pendant plus de 5 jours, il est recommandé de nettoyer le circuit et de laisser couler le premier litre d'eau.
- Nettoyer régulièrement le bac à glaçons avec de l'eau potable pour nettoyer le bac à glaçons.
- Le filtre à eau doit être changé lorsqu'indiqué sur le tableau de commande ou lorsque le distributeur d'eau/de glaçons n'a pas été utilisé pendant plus de 30 jours.
- A chaque changement de filtre à eau, assainir le circuit de distribution d'eau/de glaçons à l'aide d'un désinfectant dit "alimentaire" (contenant du hypochlorite de sodium) qui n'altère pas les propriétés des matériaux, ou de la "Trousse d'assainissement" disponible à l'achat auprès du service après-vente. Rincer le circuit avec au moins 2 litres d'eau avant utilisation.
- Utiliser uniquement les pièces détachées fournies par le fabricant pour remplacer des composants du distributeur d'eau et de glaçons.

Purge du circuit d'eau

1. Utiliser un récipient robuste pour appuyer sur le levier du distributeur d'eau pendant 5 secondes, puis le relâcher pendant 5 secondes. Répéter l'opération jusqu'à ce que l'eau commence à couler.
2. Une fois que l'eau commence à couler, continuer d'appuyer puis de relâcher le levier du distributeur (appui pendant 5 secondes, relâchement pendant 5 secondes) jusqu'à ce qu'un total de 15 litres ait été distribué. Ceci évacue l'air du filtre et du système de distribution d'eau et rend le filtre à eau opérationnel. Une vidange supplémentaire peut être nécessaire dans certains domiciles. Pendant l'évacuation de l'air du système, de l'eau peut gicler du distributeur.

Distributeur d'eau

IMPORTANT : Puiser une quantité suffisante d'eau chaque semaine pour maintenir un approvisionnement frais.

Distribution d'eau :

1. Appuyer un verre résistant contre le levier de distribution d'eau.
2. Retirer le verre pour arrêter la distribution.

Distributeur à glaçons

Les glaçons tombent du bac d'entreposage de la machine à glaçons dans le congélateur lorsqu'on appuie sur le levier du distributeur. Pour éteindre la machine à glaçons, voir "Machine à glaçons et bac d'entreposage".

La machine à glaçons peut produire à la fois de la glace concassée et des glaçons. Avant toute distribution de glace, sélectionner le type de glace que l'on souhaite en appuyant sur le bouton ICE TYPE (TYPE DE GLACE).

L'écran d'affichage indique le type de glace sélectionné.



CONCASSÉE

GLAÇONS

Pour de la glace concassée, les glaçons sont concassés avant d'être distribués. Cette action peut causer un court délai lors de la distribution de glace concassée. Le bruit du broyeur de glaçons est normal et la dimension des morceaux de glace peut varier. Lorsqu'on passe du mode glace concassée au mode glaçons, quelques onces de glace concassée sont distribuées avec les premiers glaçons.

Distribution de glace :

1. S'assurer que le type de glace désiré est bien sélectionné. Pour passer des glaçons à la glace concassée, appuyer sur ICE TYPE (TYPE DE GLACE).

⚠ AVERTISSEMENT



Risque de coupure

Utiliser un verre robuste pour la distribution de glaçons.

Le non-respect de cette instruction peut causer des coupures.

2. Appuyer un verre robuste contre le levier de distribution de glaçons. Tenir le verre près de l'ouverture du distributeur pour que les glaçons ne tombent pas à côté du verre.

IMPORTANT : Il n'est pas nécessaire d'appliquer beaucoup de pression au levier pour activer le distributeur de glaçons. Une pression forte ne donne pas une distribution plus rapide de glaçons ou des quantités plus grandes.

3. Retirer le verre pour arrêter la distribution.

REMARQUE : La distribution de glaçons peut se poursuivre pendant 10 secondes maximum après que le verre a été éloigné du levier. Le distributeur peut continuer à faire du bruit pendant quelques secondes après la distribution.

Lumière du distributeur

Lorsqu'on utilise le distributeur, l'éclairage s'allume automatiquement. Si l'on souhaite que la lumière reste allumée en permanence, sélectionner ON (MARCHE) ou DIM (SOMBRE) : L'écran d'affichage indique le mode sélectionné.



ON (MARCHE)

DIM (SOMBRE)

MARCHE : Appuyer sur LIGHT (lumière) pour allumer la lampe du distributeur.

DIM (SOMBRE) : Appuyer sur LIGHT une deuxième fois pour sélectionner le mode DIM. La lumière du distributeur reste activée, mais à une intensité inférieure.

ARRÊT : Appuyer sur LIGHT une troisième fois pour éteindre la lampe du distributeur.

Les lampes du distributeur sont des DEL qui ne peuvent pas être remplacées. Si l'éclairage du distributeur ne semble pas fonctionner, voir "Dépannage" pour plus d'information.

Dispositif de verrouillage du distributeur

Le distributeur peut être arrêté pour un nettoyage facile ou pour éviter la distribution involontaire par de jeunes enfants ou des animaux de compagnie.

REMARQUE : La fonction de verrouillage n'interrompt pas l'alimentation électrique au réfrigérateur, à la machine à glaçons ou à la lampe du distributeur. Elle sert simplement à désactiver les commandes et leviers du distributeur. Pour éteindre la machine à glaçons, voir "Machine à glaçons et bac d'entreposage".

- Appuyer sur LOCK (VERROUILLAGE) pendant 3 secondes pour verrouiller le distributeur.
- Appuyer une seconde fois sur LOCK pour déverrouiller le distributeur.

L'écran d'affichage indique si le distributeur est verrouillé.

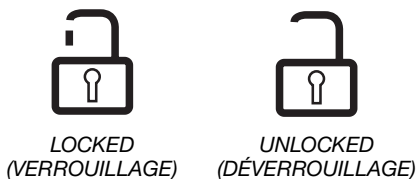

LOCKED
(VERROUILLAGE)

UNLOCKED
(DÉVERROUILLAGE)

Système de filtration d'eau

Le filtre à eau se trouve dans l'angle supérieur droit du compartiment de réfrigération.

Témoin lumineux de l'état du filtre à eau

Lorsque le filtre à eau est installé dans le réfrigérateur, les témoins lumineux du filtre à eau vous aideront à savoir quand changer le filtre à eau.

- L'icône du témoin du filtre à eau passe de Normal (eau bleue) à Order (commander) (ondulations rouges) et "Order Filter" (commander filtre) (orange) lorsque 90 % du volume d'eau pour lequel le filtre est paramétré est passé par le filtre OU lorsque 5 mois se sont écoulés depuis l'installation du filtre.
- L'icône "Replace Filter" (changer le filtre) s'allume et clignote continuellement lors de la distribution lorsque le volume d'eau paramétré est passé par le filtre OU lorsque 6 mois se sont écoulés depuis l'installation du filtre. Un nouveau filtre doit être installé immédiatement lorsque le témoin lumineux Replace s'allume.
- Lorsque les icônes "Replace Filter" (changer le filtre) et "water" (eau) sont restées au stade "Replace Filter" pendant 14 jours, elles s'allument systématiquement en rouge et clignent

continuellement durant la distribution. Un signal d'alerte retentit également trois fois après la distribution.

Le filtre à eau jetable doit être remplacé au moins tous les 6 mois. Si le débit d'eau au distributeur d'eau ou à la machine à glaçons diminue de façon marquée avant que 6 mois ne se soient écoulés, remplacer le filtre à eau plus souvent.

Réinitialisation du statut du filtre à eau

Après avoir changé le filtre à eau, réinitialiser le statut du filtre à eau. Sur l'écran d'affichage, appuyer sur FILTER RESET (RÉINITIALISATION DU FILTRE) pendant 3 secondes. Le témoin lumineux passera de Replace Filter (changer le filtre) (rouge) à Normal (ondulations blanches et goutte d'eau) lorsque le système est réinitialisé.

Remplacement du filtre à eau

IMPORTANT : De l'air piégé dans le système d'alimentation en eau peut entraîner l'éjection de l'eau et du filtre. Toujours faire couler l'eau pendant au moins 2 minutes avant de retirer le filtre ou le bouchon de dérivation bleu.

1. Pour accéder au filtre, exercer une pression vers le haut sur la section ondulée du couvercle du filtre à eau.
2. Tourner le filtre dans le sens antihoraire pour le retirer.
3. Retirer l'étiquette de scellement du filtre de rechange et insérer l'extrémité du filtre dans la tête du filtre.
4. Faire pivoter le filtre dans le sens horaire jusqu'à la butée d'arrêt. Fermer le couvercle du filtre en l'emboîtant.
5. Rincer le système de distribution d'eau. Voir "Distributeurs d'eau et de glaçons".

REMARQUE : Le distributeur peut être utilisé sans qu'un filtre à eau ne soit installé. L'eau ne sera pas filtrée. Si l'on choisit cette option, remettre le filtre en place avec le bouchon de dérivation bleu.

ENTRETIEN DU RÉFRIGÉRATEUR

Nettoyage

⚠ AVERTISSEMENT



Risque d'explosion

Utiliser un produit de nettoyage ininflammable.

Le non-respect de ces instructions peut causer un décès, une explosion ou un incendie.

Les sections de réfrigération et de congélation se dégivrent automatiquement. Toutefois, nettoyer les deux compartiments environ une fois par mois afin d'éviter toute accumulation d'odeurs. Essuyer les renversements immédiatement.

IMPORTANT :

- Comme l'air circule entre les deux compartiments, toutes les odeurs formées dans l'un seront transférées à l'autre. Les deux compartiments doivent être nettoyés avec soin pour éliminer les odeurs. Pour éviter le transfert d'odeurs et l'assèchement des aliments, envelopper ou recouvrir hermétiquement les aliments.
- Ne pas utiliser de nettoyants puissants ou abrasifs tels que les nettoyants à vitre en atomiseurs, nettoyants à récuser, liquides inflammables, cires nettoyantes, détergents concentrés, dissolvants pour les ongles, agents de blanchiment ou nettoyants contenant du pétrole. Ne pas utiliser d'essuie-tout, tampons à récuser ou autres outils de nettoyage abrasifs susceptibles d'érafler ou d'endommager les matériaux.

Nettoyage de l'intérieur

1. Débrancher le réfrigérateur ou déconnecter la source de courant électrique.
2. Utiliser une éponge propre ou un linge doux et un détergent doux dans de l'eau tiède, laver à la main, rincer et sécher soigneusement les pièces amovibles et les surfaces intérieures.
3. Brancher le réfrigérateur ou reconnecter la source de courant électrique.

Nettoyer l'écran d'affichage tactile du tableau de distribution

1. Pour éviter de modifier involontairement les réglages, s'assurer que le réfrigérateur est débranché ou que le courant électrique est déconnecté avant d'essuyer l'écran.
2. Préparer un mélange avec du détergent doux et de l'eau tiède. Humecter un chiffon doux sans charpie du mélange et essuyer doucement l'écran.

REMARQUE : Ne pas vaporiser ni essuyer de liquides directement sur l'écran, et ne pas saturer le chiffon de produit.

3. Brancher le réfrigérateur ou reconnecter la source de courant électrique.

Nettoyage des surfaces extérieures

1. Débrancher le réfrigérateur ou déconnecter la source de courant électrique.
2. A l'aide d'une éponge propre ou d'un chiffon doux et d'un détergent doux dans de l'eau tiède, laver, rincer et sécher soigneusement les pièces extérieures en acier inoxydable et surfaces métalliques peintes.
3. Brancher le réfrigérateur ou reconnecter la source de courant électrique.

Nettoyage du condensateur

Le condensateur n'a pas besoin d'être nettoyé souvent dans des conditions de fonctionnement domestique normales. Si l'environnement est particulièrement gras, poussiéreux, ou s'il y a des animaux domestiques dans la maison, le condensateur devrait être nettoyé tous les 2 ou 3 mois pour assurer une efficacité maximale.

Nettoyage du condensateur :

1. Débrancher le réfrigérateur ou déconnecter la source de courant électrique.
2. Retirer la grille de la base.
3. Utiliser un aspirateur à brosse douce pour nettoyer la grille, les endroits ouverts derrière la grille et la surface à l'avant du condensateur.

4. Replacer la grille de la base lorsque l'on a terminé.
 5. Brancher le réfrigérateur ou reconnecter la source de courant électrique.
-

Changement de l'ampoule d'éclairage

IMPORTANT : Les lampes du réfrigérateur sont des lampes à usage spécifique pour appareils ménagers; elles ne sont pas conçues pour l'éclairage des pièces du domicile (réglementation (EC) 244/2009).

REMARQUE : Toutes les ampoules pour appareils ménagers ne conviendront pas à votre réfrigérateur. S'assurer de remplacer l'ampoule par une ampoule de taille, de forme et de puissance semblables (pas plus de 40 watts).

- Les lampes du distributeur sont des DEL qui ne peuvent pas être remplacées.
- Sur certains modèles, les lampes intérieures sont des DEL qui ne peuvent pas être remplacées.
- Certains modèles peuvent comporter des DEL dans un compartiment et une ampoule pour appareils ménagers dans l'autre.

Changement d'une ampoule pour appareil ménager :

1. Débrancher le réfrigérateur ou déconnecter la source de courant électrique.
2. Ôter le(s) protège-ampoule si nécessaire.
 - Presser les côtés du protège-ampoule tout en le tirant vers le bas pour le retirer.

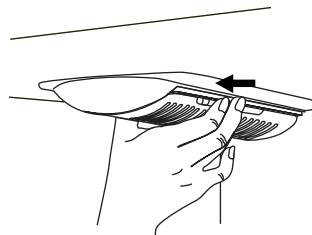

3. Remplacer l'ampoule/les ampoules grillée(s) par une/des ampoule(s) pour appareil électroménager de 40 watts maximum.
4. Remettre en place le(s) protège-ampoule en insérant les languettes du protège-ampoule dans le trou de la doublure et les emboîter.

REMARQUE : Afin d'éviter d'endommager le protège-ampoule, ne pas le forcer au-delà du point de verrouillage.

5. Brancher le réfrigérateur ou reconnecter la source de courant électrique.
-

DÉPANNAGE

Essayez les solutions suggérées ici avant de demander de l'aide par téléphone.

Fonctionnement du réfrigérateur

Le réfrigérateur ne fonctionne pas

- **Le cordon d'alimentation électrique est-il débranché?** Brancher sur une prise reliée à la terre.
- **La prise électrique fonctionne-t-elle?** Brancher une lampe pour voir si la prise électrique fonctionne.
- **Un fusible du domicile est-il grillé ou un disjoncteur s'est-il ouvert?** Remplacer le fusible ou réenclencher le disjoncteur. Si le problème persiste, appeler un électricien.
- **Les commandes sont-elles activées?** S'assurer que les commandes du réfrigérateur sont bien activées. Voir "Utilisation de la/des commande(s)".

- **S'agit-il d'une nouvelle installation?** Attendre 24 heures après l'installation pour permettre au réfrigérateur de refroidir complètement.

REMARQUE : Régler les commandes de température au réglage le plus froid ne permettra pas aux compartiments de se refroidir plus vite.

Le moteur semble fonctionner excessivement

Il se peut que votre nouveau réfrigérateur fonctionne plus longtemps que l'ancien en raison du compresseur et des ventilateurs à haute efficacité. L'appareil peut fonctionner plus longtemps encore si la température de la pièce est élevée, si une grande quantité de nourriture a été ajoutée, si les portes sont fréquemment ouvertes ou si elles ont été laissées ouvertes.

Le réfrigérateur semble bruyant

Le bruit émis par les réfrigérateurs a été réduit au cours des années. Du fait de cette réduction, il est possible d'entendre des bruits intermittents provenant de votre nouveau réfrigérateur qui n'avaient pas été décelés avec votre ancien modèle. Voici une liste de sons normaux, accompagnée d'explications.

- **Bourdonnement** - se fait entendre lorsque le robinet d'eau s'ouvre pour remplir la machine à glaçons
- **Pulsation** - les ventilateurs/le compresseur se règlent afin d'optimiser la performance
- **Sifflement/cliquetis** - écoulement de liquide réfrigérant, mouvement des conduites d'eau ou d'objets posés sur le dessus du réfrigérateur
- **Grésillement/gargouillement** - de l'eau tombe sur l'élément de chauffage durant le programme de dégivrage
- **Bruit d'éclatement** - contraction/expansion des parois internes, particulièrement lors du refroidissement initial
- **Bruit d'écoulement d'eau** - peut être entendu lorsque la glace fond lors du programme de dégivrage et que l'eau s'écoule dans le plateau de dégivrage
- **Grincement/craquement** - se produit lorsque la glace est éjectée du moule à glaçons.

Les portes ne ferment pas complètement

- **La porte est-elle bloquée en position ouverte?** Déplacer les emballages d'aliments pour dégager la porte.
- **Un compartiment ou une tablette bloquent-ils le passage?** Remplacer le compartiment ou la tablette en position correcte.

Les portes sont difficiles à ouvrir

AVERTISSEMENT



Risque d'explosion

Utiliser un verre robuste pour la distribution de glaçons.
Le non-respect de ces instructions peut causer un décès, une explosion ou un incendie.

- **Les joints d'étanchéité sont-ils sales ou collants?** Nettoyer les joints et les surfaces de contact au savon doux et à l'eau tiède. Rincer et sécher avec un linge doux.

Température et humidité

La température est trop élevée

- **S'agit-il d'une nouvelle installation?** Attendre 24 heures après l'installation pour permettre au réfrigérateur de refroidir complètement.
- **Porte(s) ouverte(s) souvent ou laissée(s) ouverte(s)?** Ceci permet à l'air chaud de pénétrer dans le réfrigérateur. Minimiser la fréquence d'ouverture des portes et les garder complètement fermées.
- **A-t-on ajouté une grande quantité d'aliments?** Attendre quelques heures pour permettre au réfrigérateur de revenir à une température normale.
- **Les réglages sont-ils corrects pour les conditions existantes?** Régler les commandes à un cran plus froid. Vérifier la température au bout de 24 heures. Voir "Utilisation de la/des commande(s)".

La température est trop basse dans le réfrigérateur

- **L'évent du réfrigérateur est-il obstrué?** Si l'ouverture d'évacuation située à l'angle supérieur arrière gauche du compartiment de réfrigération est obstruée par des articles placés directement devant, le réfrigérateur sera trop froid. Eloigner les objets de l'ouverture d'évacuation.
- **Le bac d'entreposage à glaçons est-il correctement positionné?** Voir "Machine à glaçons et bac d'entreposage à glaçons."
- **Les réglages sont-ils corrects pour les conditions existantes?** Régler les commandes à un réglage plus chaud. Vérifier la température au bout de 24 heures. Voir "Utilisation de la/des commande(s)".

Il y a accumulation d'humidité à l'intérieur

REMARQUE : Une certaine accumulation d'humidité est normale.

- **La pièce est-elle humide?** Ceci contribue à l'accumulation de l'humidité.
- **Porte(s) ouverte(s) souvent ou laissée(s) ouverte(s)?** Ceci permet à l'air chaud de pénétrer dans le réfrigérateur. Minimiser la fréquence d'ouverture des portes et les garder complètement fermées.

Glaçons et eau

La machine à glaçons ne produit pas ou pas suffisamment de glaçons

- **Le réfrigérateur est-il connecté à l'alimentation en eau et le robinet d'arrêt d'eau est-il ouvert?** Brancher le réfrigérateur à l'alimentation en eau et ouvrir le robinet d'arrêt d'eau complètement.
- **La canalisation de la source d'eau du domicile comporte-t-elle une déformation?** Une déformation dans la canalisation peut réduire l'écoulement d'eau. Redresser la canalisation d'eau.
- **La machine à glaçons est-elle allumée?** S'assurer que la machine à glaçons est en marche. Voir "Machine à glaçons et bac d'entreposage à glaçons."
- **S'agit-il d'une nouvelle installation?** Attendre 24 heures après l'installation de la machine à glaçons pour que la production de glaçons commence. Attendre 72 heures pour que la production de glaçons soit complète.
- **Porte du réfrigérateur complètement fermée?** Bien fermer la porte. Si elle ne ferme pas complètement, voir "Les portes ne ferment pas complètement".
- **A-t-on récemment prélevé une grande quantité de glaçons?** Attendre 24 heures pour que la machine à glaçons produise plus de glaçons.
- **Un glaçon est-il coincé dans le bras éjecteur de la machine à glaçons?** Enlever le glaçon du bras éjecteur avec un ustensile en plastique.
- **Un filtre à eau est-il installé sur le réfrigérateur?** Enlever le filtre et faire fonctionner la machine à glaçons. Si le volume de glace augmente, le filtre est probablement obstrué ou mal installé. Remplacer le filtre ou le réinstaller correctement.
- **Un système de filtration de l'eau à osmose inverse est-il connecté à votre alimentation en eau froide?** Ceci peut réduire la pression de l'eau.

Les glaçons sont creux ou petits

REMARQUE : Cela indique une faible pression de l'eau.

- **Le robinet d'arrêt de la canalisation d'eau n'est-il pas complètement ouvert?** Ouvrir le robinet d'arrêt complètement.
- **La canalisation de la source d'eau du domicile comporte-t-elle une déformation?** Une déformation dans la canalisation peut réduire l'écoulement d'eau. Redresser la canalisation d'eau.
- **Un filtre à eau est-il installé sur le réfrigérateur?** Enlever le filtre et faire fonctionner la machine à glaçons. Si la qualité des glaçons s'améliore, le filtre est probablement obstrué ou mal installé. Remplacer le filtre ou le réinstaller correctement.

- **Un système de filtration de l'eau à osmose inverse est-il connecté à votre alimentation en eau froide?** Ceci peut réduire la pression de l'eau.
- **D'autres questions concernant la pression de l'eau?** Appeler un plombier agréé et qualifié.

Mauvais goût, mauvaise odeur ou couleur grise des glaçons

- **Les raccords de plomberie sont-ils neufs?** Des raccords de plomberie neufs peuvent entraîner une décoloration ou un mauvais goût des glaçons.
- **Les glaçons ont-ils été gardés trop longtemps?** Jeter les glaçons. Laver le compartiment à glaçons. Accorder 24 heures pour la fabrication de nouveaux glaçons.
- **Y a-t-il un transfert d'odeurs de nourriture?** Utiliser des emballages hermétiques et à l'épreuve de l'humidité pour conserver les aliments.
- **L'eau contient-elle des minéraux (tels que le soufre)?** L'installation d'un filtre à eau peut être requise afin d'enlever les minéraux.
- **Un filtre à eau est-il installé sur le réfrigérateur?** Une décoloration grise ou foncée de la glace indique que le système de filtration de l'eau nécessite un rinçage supplémentaire. Rincer le circuit d'eau avant d'utiliser un nouveau filtre. Remplacer le filtre à eau à la date indiquée. Voir "Système de filtration de l'eau".

Le distributeur d'eau et de glaçons ne fonctionne pas correctement

- **Le réfrigérateur est-il connecté à l'alimentation en eau et le robinet d'arrêt d'eau est-il ouvert?** Brancher le réfrigérateur à l'alimentation en eau et ouvrir le robinet d'arrêt d'eau complètement.
- **La canalisation de la source d'eau du domicile comporte-t-elle une déformation?** Redresser la canalisation d'eau.
- **S'agit-il d'une nouvelle installation?** Rincer et remplir le système de distribution d'eau. Voir "Distributeurs d'eau et de glaçons".
- **La pression en eau est-elle d'au moins 35 lb/po² (241 kPa)?** La pression de l'eau du domicile détermine l'écoulement d'eau du distributeur.
- **Un filtre à eau est-il installé sur le réfrigérateur?** Enlever le filtre et faire fonctionner le distributeur. Si le débit d'eau augmente, le filtre est probablement obstrué ou mal installé. Remplacer le filtre ou le réinstaller correctement.
- **La caractéristique de remplissage du distributeur d'eau ne distribue-t-elle pas une quantité précise d'eau?** Calibrer le distributeur d'eau. Voir "Distributeurs d'eau et de glaçons".
- **Porte du réfrigérateur complètement fermée?** Bien fermer la porte. Si elle ne ferme pas complètement, voir "Les portes ne ferment pas complètement".
- **A-t-on récemment ôté les portes?** S'assurer que l'assemblage câble/tuyau du distributeur d'eau a été correctement reconnecté au sommet de la porte du réfrigérateur. Voir "Portes et tiroir du réfrigérateur".
- **Un système de filtration de l'eau à osmose inverse est-il connecté à votre alimentation en eau froide?** Ceci peut réduire la pression de l'eau.

De l'eau suinte du système de distribution

REMARQUE : Il est normal de constater l'apparition d'une ou deux gouttes d'eau après la distribution d'eau.

- **Le verre n'a pas été maintenu sous le distributeur assez longtemps?** Maintenir le verre sous le distributeur 2 à 3 secondes après avoir relâché le levier du distributeur.
- **S'agit-il d'une nouvelle installation?** Rincer le système de distribution d'eau. Voir "Distributeurs d'eau et de glaçons".
- **Le filtre à eau a-t-il été récemment changé?** Rincer le système de distribution d'eau. Voir "Distributeurs d'eau et de glaçons".

L'eau du distributeur est tiède

REMARQUE : L'eau du distributeur est réfrigérée à seulement 50°F (10°C).

- **S'agit-il d'une nouvelle installation?** Attendre 24 heures après l'installation pour que l'alimentation en eau refroidisse complètement.
- **A-t-on récemment distribué une grande quantité d'eau ?** Attendre 24 heures pour que l'alimentation en eau refroidisse complètement.
- **Y a-t-il longtemps que de l'eau n'a pas été servie?** Le premier verre d'eau peut ne pas être froid. Jeter le premier verre d'eau.
- **Le réfrigérateur est-il raccordé à la canalisation d'arrivée d'eau froide?** S'assurer que le réfrigérateur est raccordé à la canalisation d'arrivée d'eau froide.

صانع الثلج لا ينتج تلجاً أو ينتج تلجاً غير كاف

- هل تم توصيل الثلجة بمصدر مياه وهل تم فتح صمام إغلاق المصدر؟ وصل الثلجة بمصدر مياه وافتح صمام إغلاق المياه بالكامل.
- هل يوجد انثناء في خط مصدر المياه؟ قد يؤدي وجود انثناء في الخط إلى تقليل تدفق المياه. قم بتسوية خط مصدر المياه بحث يكون مستقيماً.
- هل تم تشغيل صانع الثلج؟ تأكد من تشغيل صانع الثلج. راجع "صانع الثلج وصندوق تخزين الثلج".
- هل التركيب جديد؟ انتظر ٢٤ بعد تركيب صانع الثلج لبدء إنتاج الثلج. وانتظر ٧٢ ساعة لإنتاج الثلج بشكل كامل.
- هل تم إغلاق باب الثلجة بالكامل؟ أغلق الباب بإحكام. وإذا لم ينغلق بالكامل، فراجع "الأبواب لا تغلق بالكامل".
- هل تمت إزالة كمية كبيرة من الثلج مؤخراً؟ اترك ٢٤ ساعة لكي ينتج صانع الثلج مزيداً من الثلج.
- هل يوجد مكعب تلج منحشر في ذراع قاذف صانع الثلج؟ أزل الثلج من ذراع القاذف باستخدام أداة بلاستيكية.
- هل تم تركيب مرشّح مياه في الثلجة؟ أزل المرشّح وشغّل صانع الثلج. وإذا تحسن حجم الثلج، فقد يكون المرشّح مسدوداً أو مركّباً بشكل غير صحيح. استبدل المرشّح أو أعد تركيبه بشكل صحيح.
- هل تم توصيل نظام ترشيح مياه بالتناضح العكسي بمصدر المياه الباردة؟ قد يؤدي هذا إلى خفض ضغط المياه.

مكعبات الثلج مجوفة أو صغيرة

- ملاحظة: هذه إشارة إلى انخفاض ضغط المياه.
- هل صمام إغلاق المياه غير مفتوح بالكامل؟ أدر صمام إغلاق المياه بحيث يفتح بالكامل.
 - هل يوجد انثناء في خط مصدر المياه؟ قد يؤدي وجود انثناء في الخط إلى تقليل تدفق المياه. قم بتسوية خط مصدر المياه بحث يكون مستقيماً.
 - هل تم تركيب مرشّح مياه في الثلجة؟ أزل المرشّح وشغّل صانع الثلج. وإذا تحسنت جودة الثلج، فقد يكون المرشّح مسدوداً أو مركّباً بشكل غير صحيح. استبدل المرشّح أو أعد تركيبه بشكل صحيح.
 - هل تم توصيل نظام ترشيح مياه بالتناضح العكسي بمصدر المياه الباردة؟ قد يؤدي هذا إلى خفض ضغط المياه.
 - هل هناك أسنلة متبقية بشأن ضغط المياه؟ اتصل بسبّاك مؤهل ومرخص له.

مظهر الثلج غير معتاد أو رائحته كريهة أو لونه رمادي

- هل وصلات السباكة جديدة؟ قد تؤدي وصلات السباكة الجديدة إلى تغيير لون الثلج أو مذاقه.
- هل تم تخزين الثلج وقتاً طويلاً؟ تخلص من الثلج واغسل صندوق الثلج واطرفه ٢٤ ساعة لكي ينتج صانع الثلج تلجاً جديداً.
- هل هناك روائح كريهة تصدر من الأطعمة؟ استخدم مواد تغليف غير مسربة للهواء ومقاومة للرطوبة لتخزين الأطعمة.
- هل تحتوي المياه على معادن مثل الكبريت؟ قد يلزم تركيب مرشّح مياه لإزالة المعادن.
- هل تم تركيب مرشّح مياه في الثلجة؟ يشير تغيير لون الثلج إلى الرمادي أو إلى لون غامق إلى ضرورة شطف نظام ترشيح المياه مرة أخرى. اشطف نظام المياه قبل استخدام مرشّح مياه جديد. واستبدل مرشّح المياه عند الإشارة إلى ذلك. راجع "نظام ترشيح المياه".

موزع المياه والثلج لا يعملان بشكل سليم

- هل تم توصيل الثلجة بمصدر مياه وهل تم فتح صمام إغلاق المصدر؟ وصل الثلجة بمصدر مياه وافتح صمام إغلاق المياه بالكامل.
- هل يوجد انثناء في خط مصدر المياه؟ قم بتسوية خط مصدر المياه بحث يكون مستقيماً.
- هل التركيب جديد؟ اشطف نظام المياه واملاه. راجع "موزع المياه والثلج".
- هل ضغط المياه يبلغ ٣٥ رطلاً في البوصة المربعة (١ ٢٤ باسكال) على الأقل؟ يحدد ضغط المياه الواصلة إلى المنزل كمية التدفق من الموزع.
- هل تم تركيب مرشّح مياه في الثلجة؟ أزل المرشّح وشغّل الموزع. وإذا زاد تدفق المياه، فقد يكون المرشّح مسدوداً أو مركّباً بشكل غير صحيح. استبدل المرشّح أو أعد تركيبه بشكل صحيح.
- هل ميزة معايرة ملء موزع المياه تؤدي إلى توزيع مقدار دقيق من المياه؟ قم بمعايرة موزع المياه. راجع "موزع المياه والثلج".
- هل تم إغلاق باب الثلجة بالكامل؟ أغلق الباب بإحكام. وإذا لم ينغلق بالكامل، فراجع "الأبواب لا تغلق بالكامل".
- هل تم فك الأبواب مؤخراً؟ تأكد من سلامة إعادة توصيل مجموعة سلك/أنبوب موزع المياه أعلى باب الثلجة. راجع "أبواب الثلجة والدرج".
- هل تم توصيل نظام ترشيح مياه بالتناضح العكسي بمصدر المياه الباردة؟ قد يؤدي هذا إلى خفض ضغط المياه.

المياه تتسرب من نظام الموزع

- ملاحظة: يُعد سقوط قطرة مياه واحدة أو اثنتين من الموزع أمراً طبيعياً.
- هل الكوب الزجاجي لا يبقى تحت الموزع فترة كافية؟ احمل الكوب تحت الموزع لمدة من ثانيتين إلى ثلاث ثوان بعد تحرير ذراع الموزع.
 - هل التركيب جديد؟ اشطف نظام المياه. راجع "موزع المياه والثلج".
 - هل تم تغيير مرشّح المياه مؤخراً؟ اشطف نظام المياه. راجع "موزع المياه والثلج".

المياه الخارجة من الموزع دافئة

- ملاحظة: لا تزيد درجة حرارة المياه الخارجة من الموزع عن ٥٠ درجة فهرنهايت (١٠ درجات مئوية).
- هل التركيب جديد؟ اترك ٢٤ ساعة بعد التركيب لكي يبرد مصدر المياه بالكامل.
 - هل تم توزيع كمية كبيرة من المياه مؤخراً؟ اترك ٢٤ ساعة لكي يبرد مصدر المياه بالكامل.
 - ألم يتم توزيع مياه مؤخراً؟ قد لا يكون أول كوب مياه بارداً. تخلص من كوب المياه الأول.
 - هل تم توصيل الثلجة بأنبوب مياه باردة؟ تأكد من توصيل الثلجة بأنبوب مياه باردة.

استكشاف الأعطال وإصلاحها

جرب الحلول المقترحة هنا أولاً قبل الاتصال بخدمة المساعدة.

يصعب فتح الأبواب

تحذير !



خطر الانفجار

استخدم منظفات غير قابلة للاشتعال.
قد يؤدي الإخفاق في إجراء ذلك إلى الوفاة أو الانفجار أو الحريق.

هل الحشيات مسخة أو لزجة؟ نظف الحشيات واسطح التلامس باستخدام صابون معتدل ومياه دافئة. اشطفها وجففها بقطعة قماش ناعمة.

درجة الحرارة والرطوبة

درجة الحرارة دافئة أكثر مما ينبغي

- هل التركيب جديد؟ اترك ٢٤ ساعة بعد التركيب لكي تبرد الثلاجة بالكامل.
- هل تفتح الأبواب بشكل متكرر أو تُترك مفتوحة؟ اسمح بدخول الهواء الدافئ إلى الثلاجة. وقلل مرات فتح الأبواب وأغلقها بالكامل.
- هل تمت إضافة كمية كبيرة من الطعام؟ اترك عدة ساعات لعودة الثلاجة إلى درجة الحرارة العادية.
- هل تم ضبط أزرار التحكم بشكل مناسب للظروف المحيطة؟ اضبط أزرار التحكم على إعداد أبرد. وتحقق من درجة الحرارة في ٢٤ ساعة. راجع "استخدام أزرار التحكم".

درجة الحرارة باردة أكثر مما ينبغي في الثلاجة

- هل فتحة تهوية الثلاجة مسدودة؟ إذا كانت فتحة التهوية الموجودة في الركن العلوي أو الأيسر أو الخلفي لجزء الثلاجة مسدودة بأشياء موضوعة مباشرة في الجانب الأمامي منها، فستكون درجة حرارة الثلاجة باردة أكثر مما ينبغي. أبعد الأشياء عن فتحة التهوية.
- هل صندوق تخزين الثلج في موضعه الصحيح؟ راجع "صانع الثلج وصندوق تخزين الثلج".
- هل تم ضبط أزرار التحكم بشكل مناسب للظروف المحيطة؟ اضبط أزرار التحكم على إعداد أكثر دفئاً. وتحقق من درجة الحرارة في ٢٤ ساعة. راجع "استخدام أزرار التحكم".

هناك تراكم للرطوبة بالداخل

- ملاحظة: يُعد تراكم بعض الرطوبة أمراً عادياً.
- هل الغرفة رطبة؟ تسهم الغرفة الرطبة في تراكم الرطوبة.
 - هل تفتح الأبواب بشكل متكرر أو تُترك مفتوحة؟ اسمح بدخول الهواء الرطب إلى الثلاجة. وقلل مرات فتح الأبواب وأغلقها بالكامل.

تشغيل الثلاجة

الثلاجة لا تعمل

- هل سلك الطاقة غير موصل؟ أدخل قابس الثلاجة في مأخذ طاقة مؤرض.
- هل مأخذ الطاقة يعمل؟ وصل مصباحاً للتأكد من عمل المأخذ.
- هل احترق المصهر المنزلي أو تعثر قاطع الدائرة؟ استبدل المصهر أو أعد ضبط قاطع الدائرة. وإذا استمرت المشكلة، فاتصل بفني كهرباء.
- هل أزرار التحكم في وضع التشغيل؟ تأكد من تشغيل أزرار التحكم في الثلاجة. راجع "استخدام أزرار التحكم".
- هل التركيب جديد؟ اترك ٢٤ ساعة بعد التركيب لكي تبرد الثلاجة بالكامل.
- ملاحظة: لن يؤدي ضبط أزرار التحكم في درجة الحرارة على أبرد إعداد إلى تبريد أي من الحجرتين بشكل أسرع.

يبدو أن المحرك يدور أكثر مما ينبغي

قد تعمل الثلاجة الجديدة بشكل أطول من الثلاجة القديمة نتيجة ارتفاع كفاءة الضاغط والمراوح. وقد تعمل الوحدة بشكل أطول أيضاً إذا كانت الغرفة دافئة أو في حالة إضافة كمية كبيرة من الأطعمة وفتح الأبواب بشكل متكرر أو إذا تُركت الأبواب مفتوحة.

يبدو أن الثلاجة تصدر ضوضاء

- تم خفض ضوضاء الثلاجة بمرور السنين. ونتيجة لهذا الانخفاض، قد تسمع ضوضاء متقطعة من الثلاجة الجديدة لم تلاحظها في الموديل القديم. وفيما يلي بعض الأصوات العادية وشروحها.
- طنين - يُسمع عند فتح صمام الماء لماء صانع الثلج
 - نبض - ضبط المراوح/الضاغط للحصول على أداء أمثل
 - هسهسة/خشخشة - تدفق غاز التبريد أو حركة خطوط المياه أو من الأشياء الموضوعة أعلى الثلاجة
 - أزيز/قرقرة - سقوط نقاط مياه على السخان أثناء دورة إزالة الصقيع
 - فرقعة - انكماش الجدران الداخلية أو انبساطها، وبخاصة أثناء التبريد المعتدل الأولي
 - جريان المياه - قد يُسمع عند ذوبان الثلج أثناء دورة إزالة الصقيع وجريان المياه في وعاء التصريف
 - صرير/قطقة - يحدث عند قذف الثلج من قالب صانع الثلج.

الأبواب لا تغلق بالكامل

- هل تمت إعاقة الباب بعد فتحه؟ أبعد حزم الطعام عن الباب.
- هل الصندوق أو أحد الرفوف يعوق غلق الباب؟ ادفع الصندوق أو الرف إلى موضعه الصحيح.

العناية بالثلاجة

تنظيف الموزع

لبيست هناك حاجة إلى تنظيف الموزع بشكل متكرر في بيئات التشغيل العادية في المنازل. وإذا كانت البيئة ملوثة بالشحم أو الأتربة أو إذا كانت هناك حركة كثيفة للحيوانات الأليفة في المنزل، ينبغي تنظيف الموزع كل شهرين أو ثلاثة لضمان الفعالية القصوى.

لتنظيف الموزع:

- 1- انزع قابس الثلاجة أو افصل الطاقة.
- 2- أزل شبكة القاعدة.
- 3- استخدم مكنسة كهربائية مزودة بفرشاة ناعمة لتنظيف الشبكة والمناطق المفتوحة خلف الشبكة ومنطقة السطح الأمامي للموزع.
- 4- أعد شبكة القاعدة إلى مكانها عند الانتهاء.
- 5- وصل قابس الثلاجة وأعد توصيل الطاقة.

تغيير مصباح الإضاءة

مهم: للمبات المستخدمة في الثلاجة هي لمبات لأغراض خاصة بالأجهزة الكهربائية المنزلية وهي غير مناسبة لإضاءة الغرف المنزلية (لائحة الاتحاد الأوروبي رقم 2009/244).

ملاحظة: هناك بعض مصابيح الأجهزة التي لا تناسب الثلاجة. تأكد من استبدال المصباح بمصباح أجهزة من نفس الحجم والشكل والوات (لا يزيد عن ٤٠ وات).

- مصابيح الموزع هي مصابيح LED لا يمكن تغييرها.
- تكون المصابيح الداخلية في بعض الموديلات عبارة عن مصابيح LED لا يمكن تغييرها.
- قد تشتمل بعض الموديلات على مصابيح LED في حجرة واحدة ومصباح أجهزة في الحجرة الأخرى.

لاستبدال مصباح الأجهزة:

- 1- انزع قابس الثلاجة أو افصل الطاقة.
- 2- فك واقي المصباح عند الضرورة.
- اضغط بقوة على كلا جانبي واقي المصباح أثناء سحبه لأسفل لفكه.

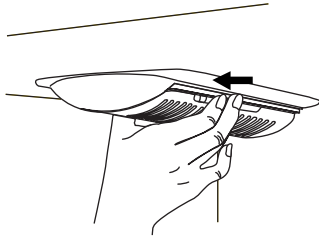

- 3- استبدل المصباح المحترق بمصباح أجهزة بقدرة لا تزيد عن ٤٠ وات.
- 4- أعد تركيب واقي المصباح بإدخال الألسنة الموجودة على الواقي في فتحات البطانة وأطبق عليه لتثبيتته في مكانه.
- ملاحظة:** لتجنب تلف واقي المصباح، لا تضغط بقوة على الواقي خلف نقطة القفل.
- 5- وصل قابس الثلاجة وأعد توصيل الطاقة.

التنظيف

تحذير



خطر الانفجار

استخدم منظفات غير قابلة للاشتعال.
قد يؤدي الإخفاق في إجراء ذلك إلى الوفاة أو الانفجار أو الحريق.

تتم إزالة الصقيع تلقائيًا في قسمي الثلاجة والمجمد. لكن ينبغي تنظيف كلا القسمين مرة واحدة على الأقل كل شهر لتجنب تكون الروائح الكريهة. وامسح الانسكابات في الحال.

مهم:

- نظراً لدوران الهواء بين كل الحجرات، ستنتقل أي روائح كريهة في حجرة واحدة إلى الحجرات الأخرى. لذلك يجب تنظيف كل الحجرات بعناية للتخلص من الروائح الكريهة. وتجنب انتقال الروائح الكريهة وجفاف الأطعمة، لف الأطعمة أو غطها بإحكام.
- لا تستخدم المنظفات الكاشطة أو القاسية مثل بخاخات النوافذ ومنظفات الصقل أو السوائل القابلة للاشتعال أو شمع التنظيف أو المنظفات المركزة أو مزيلات طلاء الأظافر أو المبيضات أو المنظفات التي تحتوي على منتجات بترولية. ولا تستخدم المناشف الورقية أو ضمادات الصقل أو غيرها من أدوات التنظيف القاسية التي قد تخدش المواد أو تلحق الضرر بها.

التنظيف من الداخل

- 1- انزع قابس الثلاجة أو افصل الطاقة.
- 2- باستخدام قطعة إسفنج نظيفة أو قطعة قماش ناعمة ومنظف معتدل في مياه دافئة، اغسل الأجزاء القابلة للفك والتركيب والأسطح الداخلية واشطفها وجففها بيديك بعناية.
- 3- وصل قابس الثلاجة وأعد توصيل الطاقة.

تنظيف شاشة العرض اللمسية في لوحة تحكم الموزع

- 1- تأكد من نزع قابس الثلاجة أو فصل الطاقة قبل مسح الشاشة لتجنب تغيير الإعدادات غير المتعمد.
- 2- اخلط محلولاً منظفًا معتدلًا في مياه دافئة. وبلل قطعة قماش ناعمة لا تترك وبراً بالمحلول وامسح الشاشة برفق.
- ملاحظة:** لا ترش سوائل أو تمسح بها على الشاشة مباشرة ولا تشبّع قطعة القماش بالمحلول بشكل مفرط.
- 3- وصل قابس الثلاجة وأعد توصيل الطاقة.

تنظيف الأسطح الخارجية

- 1- انزع قابس الثلاجة أو افصل الطاقة.
- 2- باستخدام قطعة إسفنج نظيفة أو قطعة قماش ناعمة ومنظف معتدل في مياه دافئة، اغسل الأجزاء المعدنية الخارجية المطلوبة والمصنوعة من الفولاذ المقاوم للصدأ واشطفها وجففها بعناية.
- 3- وصل قابس الثلاجة وأعد توصيل الطاقة.

- اضغط مع الاستمرار على LOCK لمدة ٣ ثوانٍ لقفل الموزع.
- اضغط مع الاستمرار على LOCK مرة ثانية لإلغاء قفل الموزع.
- تشير شاشة العرض إلى الوقت الذي يتم فيه قفل الموزع.



غير مقفول

مقفول

نظام ترشيح المياه

يوجد مرشّح المياه في الركن العلوي الأيمن من حجرة الثلّاجة.

مصباح مؤشر حالة مرشّح المياه

عند تركيب مرشّح مياه في الثلّاجة، تساعد مصابيح مؤشرات حالة مرشّح المياه في معرفة الوقت المناسب لتغيير مرشّح المياه.

- ستغيّر أيقونة حالة مرشّح المياه من Normal (طبيعي) (مياه زرقاء) إلى Order (طلب) (موجات حمراء) و"Order Filter" (طلب مرشّح) (برتقالي) عند مرور ٩٠٪ من كمية المياه التي تمت معايرة المرشّح لها عبر المرشّح أو عند مرور ٥ أشهر على تركيب المرشّح.
- تضيء أيقونة "Replace Filter" (استبدل المرشّح) (أحمر) وتومض بشكل متصل أثناء التوزيع عند مرور كمية المياه المعيارية عبر المرشّح أو عند مرور ٦ أشهر على تركيب المرشّح. وينبغي تركيب مرشّح مياه جديد فوراً عندما يضيء مصباح مؤشر الاستبدال.

- بعد ١٤ يوماً في مرحلة استبدال المرشّح، ستتوهج الأيقونتان "Replace Filter" (استبدل المرشّح) و"water" (مياه) (باللون الأحمر) في جميع الأوقات وتومض بشكل متصل أثناء التوزيع. وسينطلق أيضاً جرس تنبيه ثلاث مرات بعد التوزيع.

ينبغي استبدال مرشّح المياه القابل للتخلص منه كل ٦ أشهر على الأقل. وإذا انخفض تدفق المياه إلى موزع المياه أو صانع الثلّج بشكل ملحوظ قبل مرور ٦ أشهر، فاستبدل مرشّح المياه على فترات أقل.

إعادة ضبط حالة مرشّح المياه

بعد تغيير مرشّح المياه، أعد ضبط حالته. وفي شاشة العرض، اضغط مع الاستمرار على FILTER RESET لمدة ٣ ثوانٍ. سيغيّر مصباح مؤشر الحالة من Replace Filter (استبدل المرشّح) (أحمر) إلى Normal (طبيعي) (موجات بيضاء وقطرة مياه) عند إعادة ضبط النظام.

استبدال مرشّح المياه

مهم: قد يؤدي الهواء المحتجز في نظام المياه إلى قذف المياه والمرشّح. احرص دائماً على توزيع المياه لمدة دقيقتين على الأقل قبل إزالة المرشّح أو غطاء التحويل الأزرق.

- ١- للوصول إلى المرشّح، اضغط لأعلى على القسم المضلع من غطاء مرشّح المياه.
- ٢- أدر المرشّح في عكس اتجاه حركة عقارب الساعة لإزالته.
- ٣- أزل ملصق مانعة التسرب من المرشّح البديل وأدخل طرف المرشّح في رأس المرشّح.
- ٤- أدر المرشّح في اتجاه حركة عقارب الساعة إلى أن يتوقف. وأطبق على غطاء المرشّح لإغلاقه.
- ٥- اشطف نظام المياه. راجع "موزع المياه والثلّج".

ملاحظة: يمكن استخدام ميزة الموزع دون تركيب مرشّح مياه. ولن يتم ترشيح المياه. وإذا تم تحديد هذا الخيار، فاستبدل المرشّح بغطاء التحويل الأزرق.

بالنسبة إلى الثلّج المجروش، يتم جرش المكعبات قبل توزيعها. وقد يؤدي هذا إلى تأخر طفيف عند توزيع الثلّج المجروش. وتُعدّ الضوضاء الصادرة من جراشة الثلّج طبيعياً، وقد تتنوع أحجام قطع الثلّج. وعند التغيير من الثلّج المجروش إلى المكعب، سيتم توزيع عدد قليل من اونصات الثلّج المجروش بصحبة مكعبات الثلّج الأولى.

لتوزيع الثلّج:

- ١- تأكد من تحديد نوع الثلّج المطلوب. وللتبديل بين الثلّج المكعب والمجروش، اضغط على الزر ICE TYPE.

تحذير



خطر الجروح

استخدم كوباً زجاجياً متيناً عند توزيع الثلّج. قد يؤدي الإخفاق في إجراء ذلك إلى حدوث جروح.

- ٢- اضغط بكوب زجاجي متين على ذراع موزع الثلّج. واحمل الكوب بالقرب من فتحة الموزع بحيث لا يسقط الثلّج خارج الكوب.

مهم: ليس من الضروري الضغط بقوة كبيرة على الذراع لتنشيط موزع الثلّج. فالضغط بهذه القوة لن يؤدي إلى توزيع الثلّج بشكل أسرع أو بكميات أكبر.

- ٣- أزل الكوب لإيقاف التوزيع.

ملاحظة: قد يستمر توزيع الثلّج لمدة تصل إلى ١٠ ثوانٍ بعد إزالة الكوب من الذراع. وقد يستمر الموزع في إصدار الضوضاء لعدد قليل من الثواني بعد التوزيع.

مصباح الموزع

عندما تستخدم الموزع، سيُضاء المصباح تلقائياً. وإذا أردت أن يكون المصباح مُضاءً بشكل مستمر، يمكنك اختيار ON (مضاء) أو DIM (خافت). وتشير شاشة العرض إلى الوضع المحدد.

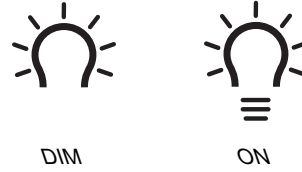

ON: اضغط على LIGHT لإضاءة مصباح الموزع.

DIM: اضغط على LIGHT مرة ثانية لتحديد وضع DIM. وسيظل مصباح الموزع مُضاءً لكن بشدة إضاءة أقل.

OFF: اضغط على LIGHT مرة ثالثة لإطفاء مصباح الموزع.

مصابيح الموزع هي مصابيح LED (دايود باعث للضوء) لا يمكن تغييرها. وإذا بدا أن مصابيح الموزع لا تعمل، فراجع "استكشاف الأعطال وإصلاحها" لمزيد من المعلومات.

قفّل الموزع

يمكن إيقاف تشغيل الموزع لتنظيفه بسهولة أو لتجنب التوزيع غير المقصود من قِبل الأطفال الصغار أو الحيوانات الأليفة.

ملاحظة: لا تؤدي ميزة القفل إلى إيقاف تشغيل الطاقة الواصلة إلى الثلّاجة أو صانع الثلّج أو مصباح الموزع. ولكنها تؤدي ببساطة إلى إلغاء تنشيط أزرار التحكم وأذرع الموزع. لإيقاف تشغيل صانع الثلّج، راجع "صانع الثلّج وصندوق تخزين الثلّج".

- ١- قم بزلق الصندوق في القضبان الدليلية الموجودة في كلا جانبي الحاوية.
- ٢- ادفع الصندوق للداخل حتى تشعر بمقاومة. و ارفع الجهة الأمامية برفق وادفع الصندوق للداخل حتى تسمع صوت "طقطقة".

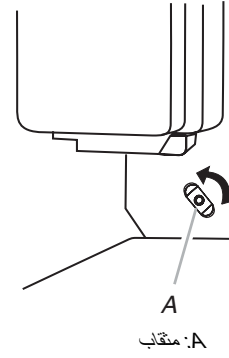

معدل إنتاج الثلج

- اترك ٢٤ ساعة لإنتاج الدفعة الأولى من الثلج. وتخلص من الدفعات الثلاثة الأولى من إنتاج الثلج.
- ينبغي أن ينتج صانع الثلج من ٨ إلى ١٢ دفعة تقريباً في ٢٤ ساعة.
- لزيادة إنتاج الثلج، اخفض درجة حرارة المجمد والثلجة. راجع "استخدام أزرار التحكم". وانتظر ٢٤ ساعة بين عمليات الضبط.
- **ملاحظة:** قد يؤدي ضبط المجمد على درجة حرارة أكثر برودة إلى جعل بعض الأطعمة أكثر صلابة، مثل المتلجبات.

تنكر

- ترتبط جودة الثلج بجودة المياه التي تتم تغذية صانع الثلج بها. تجنب توصيل صانع الثلج بمصدر مياه معالجة بعملية تيسير. فقد تؤدي كيماويات تيسير المياه مثل الملح إلى إتلاف أجزاء من صانع الثلج وإنتاج ثلج رديء الجودة. وفي حالة عدم التمكن من تجنب مصدر المياه المعالجة بعملية تيسير، تأكد من سلامة تشغيل جهاز تيسير المياه ومن جودة صيانتها.
- لا تستخدم أي شيء حاد لكسر الثلج في الصندوق. فقد يؤدي هذا إلى إتلاف الصندوق والية الموزع.
- لا تخزن أي شيء في صندوق الثلج.

موزع المياه والثلج

ملاحظات:

- يتم إيقاف تشغيل شاشة العرض الموجودة في لوحة تحكم الموزع تلقائياً وتدخل في وضع "السبات" في حالة عدم استخدام أزرار التحكم وأزرع الموزع لمدة دقيقتين أو أكثر. وأثناء الوجود في وضع "السبات"، تؤدي أول ضغطة على زر تحكم إلى إعادة تنشيط شاشة العرض فحسب، دون تغيير أي إعدادات. وبعد إعادة التنشيط، يمكن إجراء تغييرات في أي إعدادات. وفي حالة عدم إجراء أي تغيير في غضون دقيقتين، ستدخل الشاشة إلى وضع "السبات" مرة أخرى.
- لن يعمل نظام التوزيع عندما يكون باب الثلجة مفتوحاً.
- اترك ٢٤ ساعة لكي تقوم الثلجة بتبريد المياه باعتماد.
- اترك ٢٤ ساعة لإنتاج الدفعة الأولى من الثلج. وتخلص من الدفعات الثلاثة الأولى من إنتاج الثلج.

التنظيف والتطهير والصيانة

مهم: قد يشكّل الإخفاق في اتباع هذه الإرشادات الخاصة بالتنظيف خطراً على السلامة الصحية للمياه الموزعة.

- اشطف نظام المياه عند استخدام الثلجة للمرة الأولى وفي كل مرة تغيير مرشّح المياه. تخلص من أول ١٥ لتراً من المياه بما يعادل ٦ إلى ٧ دقائق من التوزيع (لا يشترط التتابع بالضرورة، بل قبل الاستهلاك الأولي) وتخلص من الثلج الذي يتم إنتاجه في أول ٢٤ ساعة.
- في حالة عدم استخدام موزع المياه لأكثر من ٥ أيام، يُصحّ بتنظيف الدائرة والتخلص من لتر المياه الأول.
- نظّف صندوق الثلج بانتظام باستخدام مياه الشرب فقط.
- يجب تغيير مرشّح المياه عند الإشارة إلى ذلك في لوحة التحكم أو في حالة عدم استخدام موزع الثلج/المياه لأكثر من ٣٠ يوماً.
- في كل مرة استبدال لمرشّح المياه، طهر نظام توزيع الثلج و/أو المياه باستخدام مطهر خاص بالأطعمة (يحتوي على هيبوكلوريت الصوديوم)، لا يغير خصائص المواد، أو باستخدام "طقم التطهير" المتوفر من خدمة ما بعد البيع. واشطفه بلترين من المياه على الأقل قبل الاستخدام.
- ينبغي عدم استخدام سوى قطع الغيار الأصلية التي يتم توريدها من الجهة المصنّعة عند استبدال مكونات في موزع الثلج والمياه.

شطف نظام المياه

- ١- استخدم وعاءً ممتلئاً للضغط على ذراع موزع المياه واحتجازه لمدة ٥ ثوان، ثم حرره لمدة ٥ ثوان. كرر هذا الإجراء حتى تبدأ المياه في التدفق.
- ٢- بمجرد أن تبدأ المياه في التدفق، استمر في الضغط على ذراع الموزع وتحريره (ضغطة لمدة ٥ ثوان، وتحريره لمدة ٥ ثوان) حتى يصل إجمالي التوزيع إلى ١٥ لتراً. سيؤدي هذا إلى تدفق الهواء من المرشّح ونظام توزيع المياه، وإعداد مرشّح المياه للاستخدام. وقد يتطلب الأمر إجراء شطف إضافي في بعض المنازل. وأثناء انصراف الهواء من النظام، قد تتدفق المياه خارج الموزع.

موزع المياه

مهم: قم بتوزيع كمية كافية من المياه كل أسبوع لاستمرار تدفق المياه النقية.

لتوزيع المياه:

- ١- اضغط بكوب زجاجي ممتلئ على ذراع موزع المياه.
- ٢- أزل الكوب لإيقاف التوزيع.

موزع الثلج

يتوزع الثلج من صندوق التخزين بصانع الثلج في المجمد عند الضغط على ذراع الموزع. وإيقاف تشغيل صانع الثلج، راجع "صانع الثلج وصندوق تخزين الثلج".

يمكن لموزع الثلج إنتاج ثلج مجروش ومكعب. وقبل توزيع الثلج، حدد نوع الثلج المفضل بالضغط على الزر ICE TYPE.

توضح شاشة العرض نوع الثلج المحدد.



مكعب



مجروش

تنبيه الباب المفتوح

تطلق ميزة تنبيه الباب المفتوح صوت تنبيه عندما يكون باب الثلاجة أو المجمد مفتوحاً لمدة ٥ دقائق أثناء تشغيل ميزة التبريد بالمنتج. وسيكرر التنبيه كل دقيقتين. أغلق كلا البابين لإيقاف تشغيله. ويتم إعادة ضبط الميزة بعد ذلك وتصبح نشطة مجدداً عند ترك أي من البابين مفتوحاً مرة أخرى لمدة ٥ دقائق.

ملاحظة: لكتم صوت التنبيه المسموع أثناء استمرار فتح البابين، كما هو الحال أثناء تنظيف الثلاجة من الداخل، اضغط على زر في لوحة التحكم. سيتوقف انطلاق صوت التنبيه مؤقتاً، لكن ستظل أيقونة الباب المفتوح معروضة في لوحة تحكم الموزع.



مصباح مؤشر حالة مرشح المياه وإعادة ضبط مرشح المياه

يتيح لك زر التحكم في إعادة ضبط ترشيح المياه إمكانية إعادة تشغيل ميزة تتبع حالة ترشيح المياه في كل مرة استبدال لمرشح المياه. راجع "نظام ترشيح المياه".

- اضغط مع الاستمرار على الزر FILTER RESET لمدة ٣ ثوان حتى ينطفئ مصباح مؤشر "Replace Filter" (استبدال المرشح).

التحكم في رطوبة درج الخضروات

يمكنك التحكم في كمية الرطوبة النسبية في درج الخضروات المانع لتسرب الرطوبة. وحسب الموديل الذي تستخدمه، اضبط التحكم على أي إعداد بين FRUIT (فواكه) و VEGETABLES (خضروات) أو LOW (منخفض) و HIGH (مرتفع).

FRUIT/LOW (مفتوح) لأفضل تخزين للفواكه والخضروات ذات القشور.

VEGETABLES/HIGH (مغلق) لأفضل تخزين للخضروات الورقية الطازجة.

صانع الثلج وصندوق تخزين الثلج

مهم:

- اشطف نظام المياه قبل تشغيل صانع الثلج. راجع "موزع المياه والثلج".
- يوجد صانع الثلج وصندوق تخزين الثلج في الجانب العلوي الأيسر من حجرة الثلاجة.

تشغيل صانع الثلج أو إيقاف تشغيله

يشتمل صانع الثلج على خاصية إغلاق تلقائي. وعندما يكون صانع الثلج قيد التشغيل، تؤدي المستشعرات إلى إيقاف إنتاج الثلج تلقائياً عندما يكون صندوق التخزين ممتلئاً. ويظل صانع الثلج مضبوطاً على وضع التشغيل ON، ويستأنف إنتاج الثلج عندما لا يكون الصندوق ممتلئاً.

لإيقاف تشغيل صانع الثلج يدوياً، اضغط على TEMP و FAST COOL معاً في نفس الوقت واستمر في الضغط لمدة ٣ ثوان حتى تضيء أيقونة "Ice Maker Off" (إيقاف تشغيل صانع الثلج). ويتوقف صانع الثلج عن إنتاج الثلج عند ضبطه على وضع إيقاف التشغيل OFF.

يؤدي الضغط مع الاستمرار على TEMP و FAST COOL مرة أخرى لمدة ٣ ثوان إلى تشغيل صانع الثلج واختفاء أيقونة "Ice Maker Off".

فك صندوق تخزين الثلج وإعادة تركيبه

لفك صندوق تخزين الثلج:

- ١- امسك قاعدة صندوق التخزين واضغط على زر التحرير.
- ٢- اسحب الصندوق للخارج.

لإعادة تركيب صندوق تخزين الثلج:

مهم: قد يكون من الضرورة إدارة المنقاب الموجود خلف صندوق الثلج في عكس اتجاه عقارب الساعة لمحاذاة الصندوق بشكل سليم مع المنقاب. ويجب تأمين الصندوق في موضعه لضمان سلامة توزيع الثلج.

الحالة:	ضبط درجة الحرارة:
الثلاجة باردة أكثر مما ينبغي	إعداد الثلاجة درجة مئوية واحدة أعلى
الثلاجة دافئة أكثر مما ينبغي	إعداد الثلاجة درجة مئوية واحدة أقل
المجمد بارد أكثر مما ينبغي	إعداد المجمد درجة مئوية واحدة أعلى
المجمد دافئ أكثر مما ينبغي / ثلج صغير للغاية	إعداد المجمد درجة مئوية واحدة أقل

يتراوح نطاق نقطة إعداد الثلاجة بين ٣٣ و ٤٥ درجة فهرنهايت (من ٠ إلى ٧ درجات مئوية). ويتراوح نطاق نقطة إعداد المجمد بين ٥- و ٥ درجات فهرنهايت (من ٢١ إلى ١٥ درجة مئوية).

تشغيل التبريد وإيقاف تشغيله

لن تبرد الثلاجة أو المجمد عند إيقاف تشغيل التبريد.

- لإيقاف تشغيل التبريد، اضغط مع الاستمرار على الزرين LOCK و FILTER RESET معاً في نفس الوقت لمدة ٣ ثوان. وعند إيقاف تشغيل التبريد، تظهر عبارة "cooling off" في شاشة العرض.

مهم: لتجنب قفل الموزع أو تغيير إعدادات أخرى دون قصد، تأكد من الضغط على كلا الزرين في نفس الوقت بالضبط.

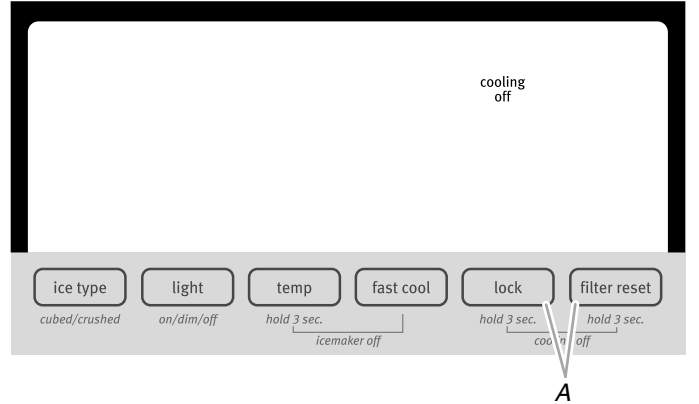

A: اضغط على الزرين LOCK و FILTER RESET معاً في نفس الوقت.

- اضغط مع الاستمرار على الزرين LOCK و FILTER RESET لمدة ٣ ثوان مرة أخرى لتشغيل التبريد.

ميزات إضافية

التبريد السريع

تفيد ميزة التبريد السريع في الفترات التي يرتفع بها معدل استخدام الثلاجة أو أحمال البقالة الكاملة أو درجات حرارة الغرفة الدافئة المؤقتة.

- اضغط على الزر FAST COOL لضبط المجمد والثلاجة على إعداد درجة الحرارة الأكثر انخفاضاً. وعندما تكون الميزة قيد التشغيل، ستظهر أيقونة التبريد السريع في شاشة عرض الموزع. وستظل ميزة التبريد السريع قيد التشغيل لمدة ٢٤ ساعة ما لم يتم إيقاف تشغيلها يدوياً.



- لإيقاف تشغيل ميزة التبريد السريع يدوياً، اضغط على الزر FAST COOL مرة أخرى أو اضبط نقطة إعداد درجة حرارة الثلاجة. وستختفي أيقونة التبريد السريع عن إيقاف تشغيل الميزة.

ملاحظة: قد يؤدي ضبط المجمد على درجة حرارة أكثر برودة إلى جعل بعض الأطعمة أكثر صلابة، مثل المتلجات.

استخدام الثلاجة

ضبط أزرار التحكم

حرصاً على راحتك، تم ضبط أزرار تحكم الثلاجة والمجمد مسبقاً في المصنع. وعند تركيب الثلاجة لأول مرة، تأكد من أن أزرار التحكم لا تزال مضبوطة على "الإعدادات المتوسطة". ونقاط الإعداد الموصى بها من المصنع هي ٣٨ درجة فهرنهايت (٣ درجات مئوية) للثلاجة و ٠ درجة فهرنهايت (١٨ درجة مئوية) للمجمد.

مهم:

- انتظر ٢٤ ساعة قبل وضع أطعمة في الثلاجة. فقد تفسد الأطعمة إذا وضعتها في الثلاجة قبل أن تبرد بالكامل.
- ملاحظة:** يؤدي تعيين نقاط الإعداد على إعداد أبرد من الإعداد الموصى به إلى عدم تبريد الحشرات بشكل أسرع على الإطلاق.
- إذا كانت درجة الحرارة أكثر مما ينبغي أو باردة أكثر مما ينبغي في الثلاجة أو المجمد، فتتحقق أولاً من فتحات التهوية للتأكد من عدم انسدادها قبل ضبط أزرار التحكم.
- ينبغي أن تكون درجات الحرارة المضبوطة مسبقاً مناسبة للاستخدام المنزلي العادي. وتكون أزرار التحكم مضبوطة بشكل صحيح عندما تصل برودة اللبن أو العصير إلى الدرجة التي تريدها وعندما تكون الثلجات صلبة.
- انتظر ٢٤ ساعة على الأقل بين عمليات الضبط. وتحقق مرة أخرى من درجات الحرارة قبل إجراء أي عمليات ضبط أخرى.
- لعرض نقاط الإعداد وضبطها، اضغط مع الاستمرار على الزر TEMP لمدة ٣ ثوان. وعندما يكون وضع الضبط نشطاً، تظهر معلومات الضبط في شاشة العرض.

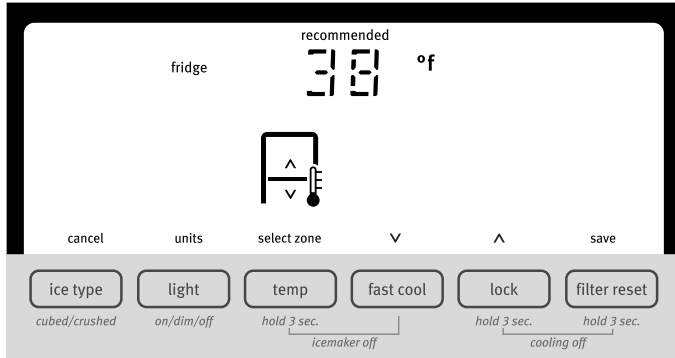

ملاحظة: لعرض درجات الحرارة المئوية، اضغط على الزر LIGHT عندما يكون وضع الضبط نشطاً. ولإعادة إعداد الشاشة إلى درجات الفهرنهايت، اضغط على الزر LIGHT مرة أخرى.

- عندما يكون وضع الضبط نشطاً، تعرض شاشة العرض نقطة إعداد الثلاجة وتظهر كلمة "FRIDGE".
- اضغط على LOCK لزيادة نقطة الإعداد أو اضغط على FAST COOL لتقليلها.
- عند الانتهاء من عرض نقط إعداد الثلاجة (وضبطها عند الحاجة)، اضغط على TEMP لتغيير العرض وإظهار نقطة إعداد المجمد. عند تغيير المنطقة، تظهر "FREEZER" كلمة في شاشة العرض.
- اضغط على LOCK لزيادة نقطة الإعداد أو اضغط على FAST COOL لتقليلها.
- عند الانتهاء من عرض نقطتي إعداد الثلاجة والمجمد (وضبطهما عند الحاجة)، اضغط على FILTER لحفظ الإعدادات.
- ملاحظة:** عند الخروج دون حفظ التغييرات، اضغط على ICE TYPE في أي وقت أثناء الوجود في وضع الضبط، أو لا تقم بأي نشاط لمدة ٦٠ ثانية وسيوقف وضع الضبط عن العمل تلقائياً.

راجع الجدول التالي عند ضبط نقاط إعداد درجة الحرارة.

فتح الأبواب وإغلاقها

يوجد بابان لحرارة الثلاجة. يمكن فتح البابين وإغلاقهما معاً أو بشكل منفصل. وتوجد مانعة تسرب بمفصلة رأسية في باب الثلاجة الأيسر.

- عند فتح الباب الأيسر، تنتهي مانعة التسرب للدخول تلقائياً بحيث تكون بعيدة عن طريق الباب.
- عند فتح كلا البابين، تشكل مانعة التسرب سداداً محكماً بين البابين.

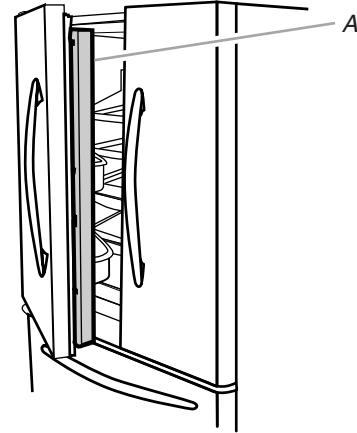

A: مانعة تسرب بمفصلة

استخدام أزرار التحكم

توجد أزرار تحكم الثلاجة والمجمد في لوحة الموزع.

مهم: يتم إيقاف تشغيل شاشة العرض الموجودة في لوحة تحكم الموزع تلقائياً وتدخل في وضع "السبات" في حالة عدم استخدام أزرار التحكم وأذرع الموزع لمدة دقيقتين أو أكثر. وأثناء الوجود في وضع "السبات"، تؤدي أول ضغط على زر تحكم إلى إعادة تنشيط شاشة العرض فحسب، دون تغيير أي إعدادات. وبعد إعادة التنشيط، يمكن إجراء تغييرات في أي إعدادات. وفي حالة عدم إجراء أي تغيير في غضون دقيقتين، ستدخل الشاشة إلى وضع "السبات" مرة أخرى.

- المس أي زر تحكم في لوحة الموزع لتنشيط شاشة العرض. وستظهر عندئذ الشاشة الرئيسية كما هو موضح.

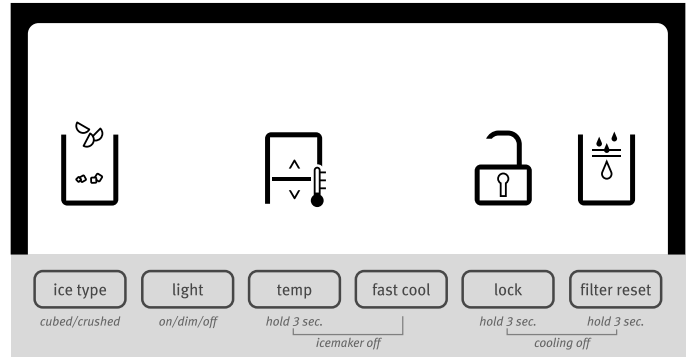

لفك المقبض:

١- قم بزلق المقبض إلى اليسار لإلغاء تعشيق الفتحات في مشبك التثبيت من مسامير الدرج، واسحب بعيداً عن الدرج.

إعادة تركيب المقبض:

- ١- حدد موضع المقبض بحيث تكون الفتحات الكبيرة في مشابك التثبيت محاذية لمسامير الباب.
- ٢- قم بتدوير المقبض بحيث تكون مشابك التثبيت مستوية قبالة الدرج وقم بزلق المقبض ناحية اليمين لتعشيقه.

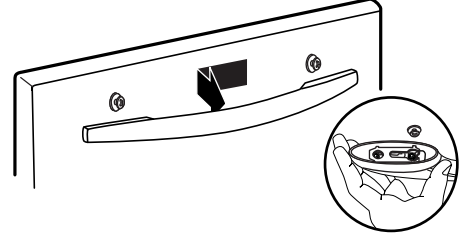

فك الأبواب والمفصلات وإعادة تركيبها

مهم: اتصل بمهندس مؤهل لتنفيذ هذه المهمة.

توصيل مصدر المياه

مهم: اتصل بمهندس مؤهل لتنفيذ هذه المهمة.

- اتبع لوائح التوصيل الخاصة بشركة المياه أو الكهرباء.
- أكمل توصيل مصدر المياه قبل توصيلات التغذية الكهربائية.
- استخدم الأنبوب المرفق بالجهاز الجديد، ولا تستخدم الأنبوب المرفق بالجهاز السابق مرة أخرى.
- يجب توصيل كل الأجهزة المزودة بصانع ثلج أو موزع مياه تلقائي بمصدر مياه خاص بمياه الشرب فقط (بضغط رئيسي لمياه المصدر بين ٠,١٧ و ٠,٨١ ميجا باسكال [من ١,٧ إلى ٨,١ بار]). وبالنسبة إلى صانع الثلج و/أو موزع المياه التلقائي غير الموصل بمصدر المياه، يجب ملئه بمياه الشرب فقط.

ضبط الأبواب

مهم:

- تشتمل الثلجة على مسماري استواء أماميين قابلين للضبط، واحد في كل جانب من قاعدة الثلجة. إذا بدت الثلجة غير ثابتة أو إذا أردت أن ينغلق الباب بشكل أسهل، فاتبع الإرشادات أدناه.
 - قبل تحريك الثلجة، ارفع مسماري الاستواء بحيث تكون البكرات الأمامية ملاصقة للأرضية.
 - ١- أزل شبكة القاعدة. وامسك الشبكة بإحكام واسحبها تجاهك.
- ملاحظة: قد يلزم فك مسمارين قبل إزالة شبكة القاعدة، وذلك حسب الموديل الذي تستخدمه.

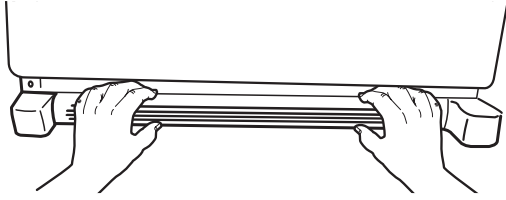

٢- قم برفع الخزانة أو خفضها.

باستخدام مفك سداسي مقاس ١١، بوصة، لف مسمار الاستواء عند كل جانب لرفع جانب الثلجة أو خفضه.

ملاحظة: تؤدي الاستعانة بشخص لدفع الثلجة لأعلى إلى تخفيف بعض الحمل عن مسماري الاستواء، وهذا من شأنه تسهيل لفهما. وقد يتطلب الأمر إجراء لف مسمار الاستواء عدة لفات لضبط إمالة الثلجة.

- لرفعها، لف مسمار الاستواء في اتجاه حركة عقارب الساعة.
- لخفضها، لف مسمار الاستواء في عكس اتجاه حركة عقارب الساعة.

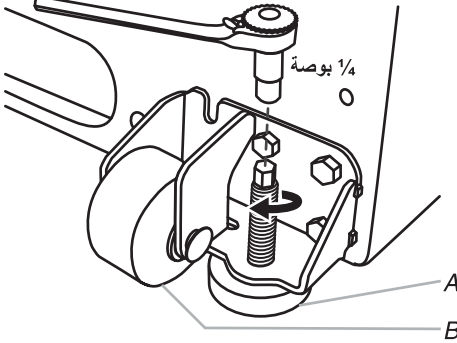

A: مسمار استواء

٣- افتح الباب مرة أخرى للتأكد من إغلاقه بالسهولة التي تريدها. وإذا لم يكن كذلك، فقم بإمالة الثلجة إلى الخلف بشكل طفيف ولف مسماري الاستواء في اتجاه حركة عقارب الساعة. وقد يتطلب الأمر عدة لفات أخرى، وينبغي لف كلا المسمارين بنفس المقدار.

٤- أعد شبكة القاعدة إلى مكانها.

متطلبات مكان التركيب

تحذير



خطر الانفجار

أبقى المواد والأبخرة القابلة للاشتعال مثل البنزين بعيداً عن الثلاجة. قد يؤدي الإخفاق في إجراء ذلك إلى الوفاة أو الانفجار أو الحريق.

احرص على تركيب الثلاجة واستوائها على أرضية قوية بما يكفي لتحمل ثقلها وفي مكان مناسب لحجمها واستخدامها.

مهم: صُممت الثلاجة للاستخدامات الداخلية والمنزلية وما شابه مثل:

- مساحات مطابخ موظفي الطهي في المحلات والمكاتب وبيئات العمل الأخرى.
- منازل المزارع وبواسطة العملاء في الفنادق والنزل الصغيرة وأنواع البيئات السكنية الأخرى.
- أنواع البيئات المخصصة للمبيت والإفطار

التهوية

ركب الثلاجة في مكان جاف وجيد التهوية.

لضمان تهوية سليمة للثلاجة، اترك مسافة بوصة (١,٢٥ سم) على كلا الجانبين وفي الجهة العلوية. و اترك مسافة 1/2 بوصة (٢,٥٤ سم) خلف الثلاجة. وإذا كانت الثلاجة مزودة بصانع ثلج، فاترك مسافة إضافية في الجانب الخلفي لتوصيلات خط المياه. وعند تركيب الثلاجة إلى جوار جدار ثابت، اترك مسافة 3/4 بوصة (٩,٥ سم) على الأقل بين الثلاجة والجدار للسماح بدوران الباب حول مفصلاته عند فتحه.

ملاحظة: احرص دائماً على عدم انسداد فتحات تهوية الثلاجة.

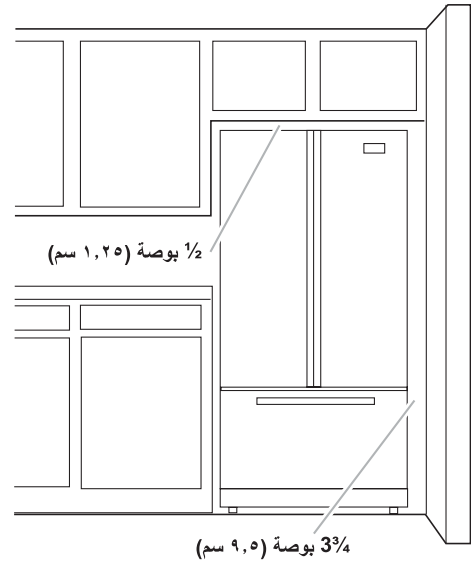

درجة الحرارة

صُممت هذه الثلاجة للتشغيل في الأماكن التي تكون درجة حرارتها في النطاقات التالية ووفقاً للفئة المناخية الموضحة في لوحة البيانات. وقد لا تعمل الثلاجة بشكل سليم إذا تُركت مدة زمنية طويلة في درجة حرارة خارج النطاق المحدد.

ملاحظة: يُوصى بعدم تركيب الثلاجة بالقرب من مصدر حرارة، مثل فرن أو شبكة تبريد.

الفئة المناخية	درجة الحرارة المحيطة (درجة مئوية)	درجة الحرارة المحيطة (درجة فهرنهايت)
SN	من ١٠ إلى ٣٢	من ٥٠ إلى ٩٠
N	من ١٦ إلى ٣٢	من ٦١ إلى ٩٠
ST	من ١٦ إلى ٣٨	من ٦١ إلى ١٠٠
ST	من ١٦ إلى ٤٣	من ٦١ إلى ١١٠

فك المقبض وإعادة تركيبه

قم بقياس فتحة الباب وعمق الثلاجة وعرضها. وفك المقبض أو الأبواب عند الضرورة.

مقابض باب الثلاجة

مهم: لتجنب خدش اللمسات النهائية، لا تضغط المقابض في الثلاجة عند إعادة تركيبها.

لفك المقبض:

- ١- امسك الجزء السفلي للمقبض بإحكام، وقم بزلق المقبض لأعلى واسحبه من الباب إلى الخارج بشكل مستقيم.
- ٢- كرر الخطوة ١ لفك المقبض من الباب المجاور.

لإعادة تركيب المقبض:

- ١- حدد موضع المقبض بحيث تكون الفتحات الكبيرة في مشابك التثبيت متجهة لأسفل وقم بمحاذاة الفتحات مع مسامير الباب.
- ٢- قم بتدوير المقبض بحيث تكون مشابك التثبيت مستوية قبالة الباب وقم بزلق المقبض لأسفل لتثبيته.

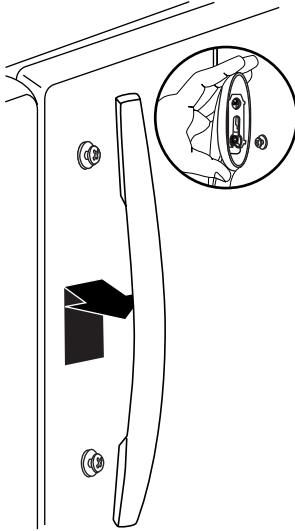

التكهين والتخلص

مهم: قم بتكهين الثلاجة وفقاً للوائح المحلية المعنية بالتخلص من النفايات، واصطحبها إلى مركز تجميع خاص ولا تتركها دون مراقبة حتى لو بقيت بضعة أيام فقط؛ حيث إنها مصدر خطر محتمل على الأطفال.

تم تصنيع الجهاز باستخدام مواد قابلة لإعادة التدوير. ويتوافق هذا الجهاز مع توجيه الاتحاد الأوروبي 2002/96/EC بشأن نفايات الأجهزة الكهربائية والإلكترونية (WEEE). 'بضمان التخلص السليم من هذا الجهاز، يمكنك المساعدة في منع الآثار السلبية المحتملة على البيئة وصحة الإنسان.

يشير هذا الرمز الموجود على الجهاز أو في المستندات المرفقة به إلى ضرورة عدم التعامل مع هذا الجهاز بوصفه من النفايات المنزلية، بل يجب اصطحابه إلى مركز تجميع خاص لإعادة تدوير الأجهزة الكهربائية والإلكترونية.



إعلان المطابقة

تم تصميم هذا الجهاز لحفظ الأطعمة وتم تصنيعه وفقاً للائحة الاتحاد الأوروبي رقم 2004/1935.

تم تصميم هذا الجهاز وتصنيعه وتسويقه وفقاً لما يلي:

- لمزيد من المعلومات عن التعامل مع هذا المنتج وإصلاحه وإعادة تدويره، اتصل بالمكتب المحلي المختص أو مركز خدمة تجميع النفايات المنزلية أو المتجر الذي اشتريت منه الجهاز.
- لا يحتوي هذا الجهاز على مركبات الكلوروفلوروكربون. وتحتوي دائرة التبريد على غاز R134a (هيدروفلوروكربون) أو R600a (هيدروكربون) (راجع لوحة البيانات داخل الجهاز).
- الأجهزة المزودة بغاز الأيزوبيوتين (R600a): الأيزوبيوتين هو غاز طبيعي ليس له أي تأثير على البيئة لكنه قابل للاشتعال. لذلك تأكد من عدم تلف أنابيب دائرة التبريد.
- قد يحتوي هذا المنتج على بعض غازات الدفيئة المعالجة بالفلور والتي نص عليها بروتوكول كيوتو، ويوجد غاز التبريد داخل نظام محكم الإغلاق. غاز التبريد: غاز R134a بدرجة احتمالية احتباس حراري (GWP) تبلغ 1300.

أهداف السلامة لتوجيه "الفولتية المنخفضة" رقم 2006/95/CE (الذي يحل محل توجيه 73/23/CEE والتعديلات اللاحقة).

متطلبات الحماية المعنية بتوجيه "التوافق الكهرومغناطيسي" رقم 2004/108/CE.

إرشادات التركيب

قبل الاستخدام

مهم:

- لضمان الاستخدام الأمثل للثلاجة، اقرأ إرشادات التشغيل التي تحتوي على وصف للثلاجة ونصائح أخرى مفيدة.
- انتظر ساعتين على الأقل قبل تشغيل الثلاجة لضمان الفعالية الكاملة لدائرة التبريد.

المتطلبات الكهربائية

مهم: يجب تنفيذ التركيب والتوصيل الكهربائي بواسطة فني مؤهل وفقاً لإرشادات الجهة المصنعة وبما يتوافق مع لوائح السلامة المحلية.

صُممت الثلاجة للعمل في زمن دورة منفصل بجهد 220-240 فولت، 10 أمبير 60/50 هرتز.

تأكد من تطابق الفولتية المحددة في لوحة البيانات مع فولتية المنزل.

يجب التمكن من فصل الجهاز من مصدر التغذية بالطاقة من خلال نزع قابسه أو باستخدام مفتاح تشغيل رئيسي ثنائي الأقطاب مَرَكَّب ضد تيار المقبس.

يجب عدم تنفيذ أي تعديل في كبل الطاقة أو استبداله إلا بواسطة شخص مؤهل أو من خلال خدمة ما بعد البيع.

التنظيف قبل الاستخدام

بعد إزالة كل مواد التنظيف، نظّف الثلاجة من الداخل قبل استخدامها. راجع إرشادات التنظيف في القسم "العناية بالثلاجة".

معلومات مهمة يجب معرفتها عن الرفوف والأغطية الزجاجية:

لا تنظف الرفوف أو الأغطية الزجاجية بالماء الدافئ عندما تكون باردة. قد تنكسر الرفوف أو الأغطية إذا تعرضت للتغيرات المفاجئة في درجة الحرارة أو الصدمات، مثل الصدمة القوية. وضمّم الزجاج المقسى للتحطم إلى العديد من القطع الصغيرة في حجم الحصى، وهذا أمر طبيعي. وتتسم الرفوف والأغطية الزجاجية بنقل الوزن. لذلك يُراعى استخدام كلتا اليدين عند نقلها لتجنب سقوطها.

تخزين الأطعمة

- لا تستخدم حجرة الثلاجة إلا في تخزين الأطعمة الطازجة، ولا تستخدم حجرة المجمد إلا في تخزين الأطعمة المجمدة وتجميد الأطعمة الطازجة وصنع مكعبات الثلج.
- لا تخزن حاويات زجاجية بها سوائل في حجرة المجمد وإلا فقط تنكسر.
- تجنب تخزين أطعمة غير مغلفة بشكل مباشر الأسطح الداخلية لحجرتي الثلاجة والمجمد.

إزالة مواد التنظيف من الثلاجة

مهم: يجب الاستعانة بمهندس مؤهل لإزالة مواد التنظيف من الثلاجة وتوصيلها وفقاً لإرشادات التركيب التالية.

تحذير

خطر الوزن الزائد

استعن بشخصين أو أكثر لنقل الثلاجة وتركيبها.

قد يؤدي الإخفاق في إجراء ذلك إلى حدوث إصابة بالظهر أو إصابات أخرى.

إزالة مواد التنظيف

- أزل الشريط اللاصق وبقايا الصمغ من الأسطح قبل تشغيل الثلاجة. وضع كمية صغيرة من صابون الأطباق السائل على المادة اللاصقة وحكها بأصابعك. وامسحها بالماء الدافئ ثم جففها.
- لا تستخدم أدوات حادة أو كحولاً مُحمّراً أو سوائل قابلة للاشتعال أو منظفات كاشطة لإزالة الشريط اللاصق أو الصمغ. فقد تؤدي هذه المنتجات إلى تلف سطح الثلاجة. لمزيد من المعلومات، راجع "سلامة الثلاجة".

عند نقل الثلاجة:

تتسم الثلاجة بنقل الوزن. لذلك يُراعى عند نقل الثلاجة للتنظيف أو الصيانة التأكد من تغطية الأرضية بالكرتون أو الألواح الصلدة لتجنب إلحاق الضرر بالأرضية. واحرص دائماً على سحب الثلاجة للخارج بشكل مستقيم عند نقلها. ولا تدبذبها أو "تجرها" عند محاولة نقلها؛ فقد يؤدي ذلك إلى إلحاق الضرر بالأرضية.

بعد إزالة مواد التنظيف من الثلاجة، تأكد من عدم تلفها ومن سلامة إغلاق الباب. ويجب إبلاغ البائع بأي تلف في غضون 24 ساعة من استلام الثلاجة.



تخلص من كل مواد التنظيف أو أعد تدويرها. ومادة التنظيف التي تحمل هذا الرمز قابلة لإعادة التدوير بنسبة 100٪. ويجب الالتزام باللوائح المحلية عند التخلص منها. احتفظ بمواد التنظيف (الأكياس البلاستيكية وأجزاء البولي ستيرين، وما إلى ذلك) بعيداً عن متناول الأطفال؛ حيث إنها مصدر محتمل للخطر.

سلامة الثلجة

سلامتك وسلامة الآخرين أمر في غاية الأهمية.

لقد قَدّمنا العديد من رسائل السلامة المهمة سواء في هذا الدليل أو على الجهاز. احرص دائماً على قراءة كل رسائل السلامة واتباعها.

هذا هو رمز تنبيه السلامة.

ينبهك هذا الرمز إلى المخاطر المحتملة التي قد تؤدي بحياتك أنت والآخرين أو تسبب لكم الأذى.

تأتي كل رسائل السلامة عقب رمز تنبيه السلامة وإما كلمة "خطر" أو "تحذير".

وتعني هاتان الكلمتان ما يلي:



قد تتعرض للوفاة أو الإصابة البالغة في حالة عدم اتباعك للإرشادات على الفور.



قد تتعرض للوفاة أو الإصابة البالغة في حالة عدم اتباعك للإرشادات.



تدلك كل رسائل السلامة على المخاطر المحتملة، وتخبرك بكيفية الحد من احتمال التعرض للإصابة، وتحيطك علماً بما قد يحدث في حالة عدم اتباع الإرشادات.

إرشادات مهمة للسلامة

تحذير: للحد من خطر حدوث حريق أو صدمة كهربائية أو إصابة عند استخدام الثلجة، اتبع هذه الاحتياطات الأساسية:

- أدخل قابس الثلجة في مأخذ طاقة مؤرض.
- لا تقم بإزالة الشعبة الأرضية.
- لا تستخدم محولاً.
- لا تستخدم سلك إطالة.
- افصل الطاقة قبل الصيانة والإصلاح.
- أعد تركيب كل الأجزاء واللوحات قبل التشغيل.
- فك الأبواب من الثلجة القديمة.
- استخدم منظفات غير قابلة للاشتعال.
- لا تستخدم أي وسائل ميكانيكية أو كهربائية أو كيميائية غير تلك الموصى بها من الجهة المصنّعة لإسراع عملية إزالة الصقيع.
- لا تخزن أو تستخدم البترول أو السوائل القابلة للاشتعال أو الغاز بالقرب من هذا الجهاز أو أي أجهزة كهربائية أخرى. فقد تؤدي الأبخرة إلى نشوب حرائق أو انفجارات.
- لا تخزن المواد المنفجرة مثل عبوات الأيروسول ذات الدافعات القابلة للاشتعال داخل هذه الثلجة.
- لا تستخدم أجهزة كهربائية أو تضعها داخل حجرات الثلجة إذا لم تكن بنفس النوع المعتمد صراحةً من الجهة المصنّعة.
- استعن بشخصين أو أكثر لنقل الثلجة وتركيبها.
- افصل الطاقة قبل تركيب صانع الثلج (في الموديلات المجهزة بـ وحدة صانع ثلج فقط).
- يجب تركيب خط المياه وصانع الثلج بواسطة فني صيانة مؤهل.
- استخدم كوباً زجاجياً ممتلئاً عند توزيع الثلج (في بعض الموديلات).
- لا تأكل مكعبات الثلج أو قطع الثلج بعد إخراجها مباشرة من المجمد؛ فقد تسبب حروقاً باردة.
- لا تتلصق المحتويات (غير السامة) لقوالب الثلج (في بعض الموديلات).
- هذا الجهاز غير مُعد للاستخدام من قِبل البالغين أو الأطفال الذين يعانون من انخفاض في القدرات البدنية أو الحسية أو العقلية أو من يفتقرون إلى الخبرة والمعرفة، إلا إذا تلقوا إرشادات بشأن الاستخدام الآمن له، وتم ذلك تحت إشراف المسؤولين عن سلامتهم.
- لتجنب تعرض الأطفال لخطر الاحتجاز والاختناق، لا تسمح لهم باللعب داخل الثلجة أو الاختباء فيها.
- في حالة تلف سلك مصدر الطاقة، يجب استبداله من قِبل الجهة المصنّعة أو وكيل الصيانة أو شخص مؤهل مماثل لتجنب وقوع أي خطر.

احتفظ بهذه الإرشادات

التخلص السليم من الثلجة القديمة



خطر الاختناق

فك الأبواب من الثلجة القديمة.

قد يؤدي الإخفاق في إجراء ذلك إلى الوفاة أو تلف الدماغ.

مهم: لا تزال مشكلات احتجاز الأطفال واختناقهم داخل الثلجات المهملة أو المهجورة تشكل خطورة حتى اليوم، حتى لو بقيت "بضعة أيام فقط". إذا كنت تتخلص من الثلجة القديمة، فالرجاء اتباع الإرشادات التالية للحيلولة دون وقوع حوادث.

قبل التخلص من الثلجة القديمة أو المجمد القديم

- عند تكهين الثلجة، اجعلها غير قابلة للاستخدام من خلال قطع كبل الطاقة.
- انزع الأبواب بحيث يتعذر على الأطفال تسلقها والاحتجاز داخلها.
- اترك الرفوف في مواضعها بحيث لا يمكن للأطفال التسلق داخلها بسهولة.

